

# Стандарты брендирования пунктов выдачи заказов

# Содержание

<b>01. Концепция проекта</b>	<b>3</b>	Дополнительный вариант		Витрина внутри ТЦ. Элементы	42	Скамья	63
Описание проекта	4	с подложкой	24	Напольный указатель	43	Столик с зеркалом для обуви	64
Концепция оформления	5	Дополнительный вариант		Настенная навигация	44	Клиентская зона	65
Рекомендации к выбору помещений	6	с подложкой. Лайтбокс	25	Запрещается	45	Распаковка	66
Цветовое решение	7	Дополнительный вариант.				Мебель	67
Материалы. Электрика	8	Принципы размещения	26	<b>03. Оформление интерьера</b>	<b>46</b>		
Материалы. Двери	9	Панель-кронштейн.		Описание	47	<b>03. Рекламные материалы</b>	<b>68</b>
Материалы. Потолок, освещение	10	Основной вариант	27	Принцип оформления ПВЗ		Имиджевые постеры	69
Материалы.		Панель-кронштейн.		с одной примерочной	48	Монетница	70
Освещение над примерочной	11	Дополнительный вариант	28	Принцип оформления ПВЗ		Бейдж	71
Материалы. Пол	12	Панель-кронштейн.		с расширенной зоной		Внешний вид сотрудника	72
Материалы. Пол	13	Размещение	29	примерки	49	Контакты	73
		Элементы входной группы	30	Планировка. С 1 примерочной	50		
<b>02. Оформление экстерьера</b>	<b>14</b>	Режим работы	31	Планировка.			
Описание	15	Наклейка «от себя/на себя»	32	С 2 и более примерочными	51		
Комплектация	16	Наклейка «Видеонаблюдение»	33	Планировка.			
Вывеска. Варианты	17	Наклейка «Маска»	34	С 2 и более примерочными	52		
Основной вариант	18	Объёмная наклейка	35	Решения окраски стен	53		
Основной вариант.		Присутствие второго		Развертки. Комплектация	54		
Масштабирование	19	сервиса экосистемы Яндекса	36	Развертки. Комплектация	55		
Основной вариант с подложкой	20	Размещение элементов		Зона обслуживания	56		
Основной вариант с подложкой.		на входной группе	37	№1 касса	57		
Масштабирование	21	Знак в витрине	38	Касса расширенная	59		
Основной вариант.		Витринные постеры	39	Дополнительная тумба	60		
Принципы размещения	22	Навигационный постер	40	Примерочная	61		
Дополнительный вариант	23	Витрина внутри ТЦ	41	Зона ожидания	62		

# 01. Концепция проекта

# Описание проекта

Пункты выдачи заказов Яндекс. Маркет — точка маршрута, в которой предложение на сайте превращается для клиента в реальную покупку.

## Концепция оформления

Мы создали масштабируемый и универсальный дизайн, который облегчит увеличение количества пунктов в будущем. Чёткое разделение на функциональные зоны помогает посетителю комфортно чувствовать себя на всех этапах пребывания.

## Брендбук

Это инструмент, с помощью которого вы сможете реализовать концепцию оформления и создать целостный и запоминающийся образ бренда.

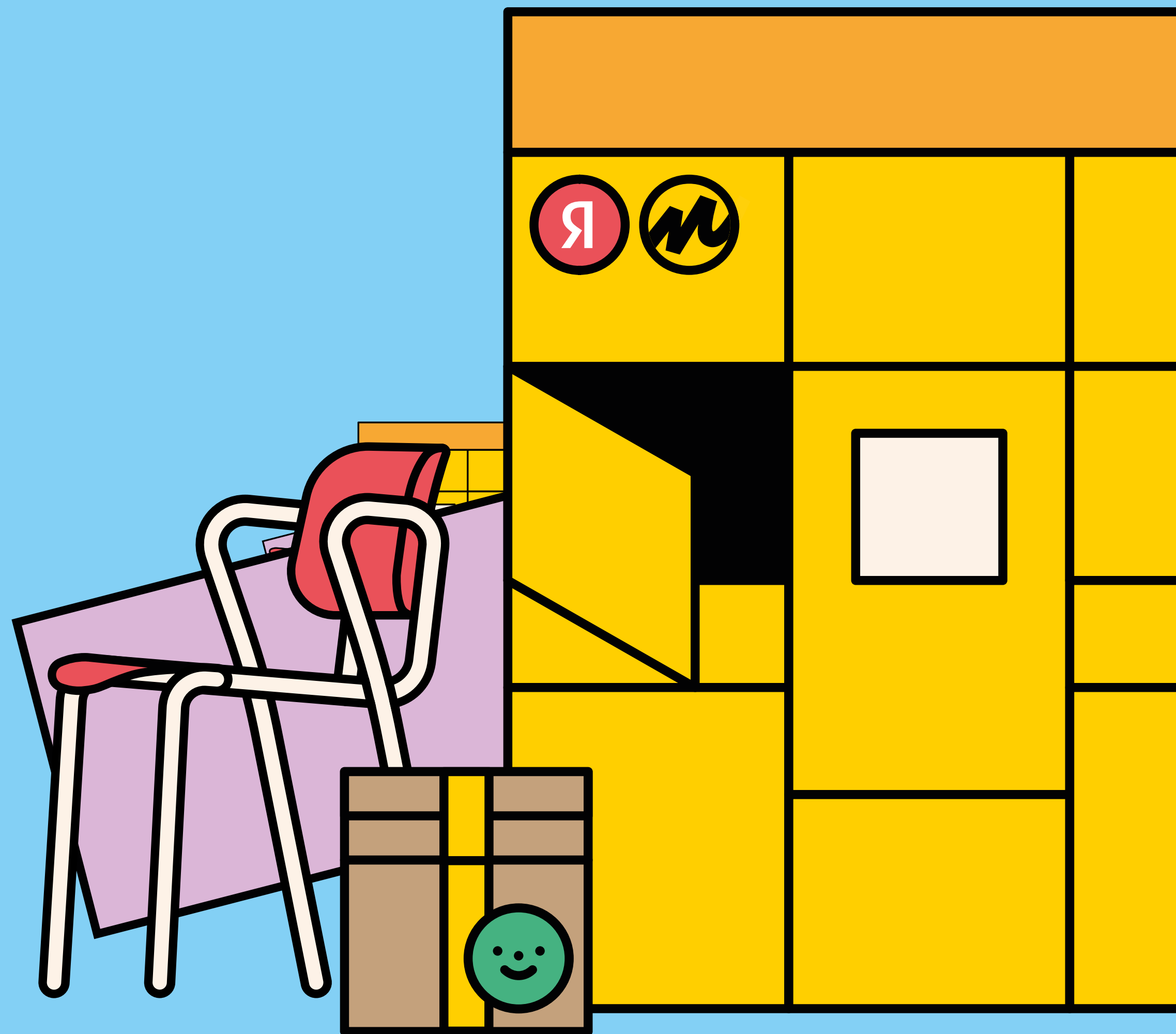

# Концепция оформления



# Рекомендации к выбору помещений

## Расположение

- Легкодоступное место
- Первый или цокольный этажи
- Высокая проходимость людей (шаговая доступность от метро и остановок общественного транспорта)
- Внутри торгового центра с высокой посещаемостью или в отдельно расположенном здании

## Фасад

- Однотонный фасад в оттенках серого цвета. Если фасад не соответствует требованиям, его нужно перекрасить.
- Поверхность фасада должна быть отремонтирована и не должна содержать недостатков в виде трещин, сколов, рисунков граффити, грязи, рекламных листовок
- Чистые окна. Рольставни в рабочее время должны быть открыты (при наличии)

## Помещение

- Предпочтительно помещение правильной формы
- Максимально свободная планировка
- Минимум несущих перегородок в зале
- Наличие отдельного входа
- Хорошее освещение, желательно доступ естественного света (кроме помещений, расположенных внутри ТЦ)
- Потолок: светлый, чистый, без проводов и коммуникаций. Высота: не ниже 2,5-2,7 м. Если потолок не соответствует рекомендациям и подлежит замене, его необходимо поменять.
- Пол: однотонный, чистый. Цвет — оттенки серого. Если пол не соответствует рекомендациям и подлежит замене, его необходимо поменять.
- Хорошо проветриваемое

# Цветовое решение

## Жёлтый

HEX	# FFCC00
CMYK	0 10 85 0
Pantone	116 C
Oracal	021 M
RAL	1023

Краска Tikkurila Symphony  
L302, цвет желтый

## Белый

HEX	# ffffff
CMYK	0 0 0 0
Pantone	-
Oracal	010 M
RAL	9003

## Серый

HEX	# DCDEDB
CMYK	12 7 11 0
Pantone	Cool Gray 1C
Oracal	072 M
RAL	9002

Краска Tikkurila Symphony  
G499, цвет серый

# Материалы. Электрика

Со скрытой проводкой

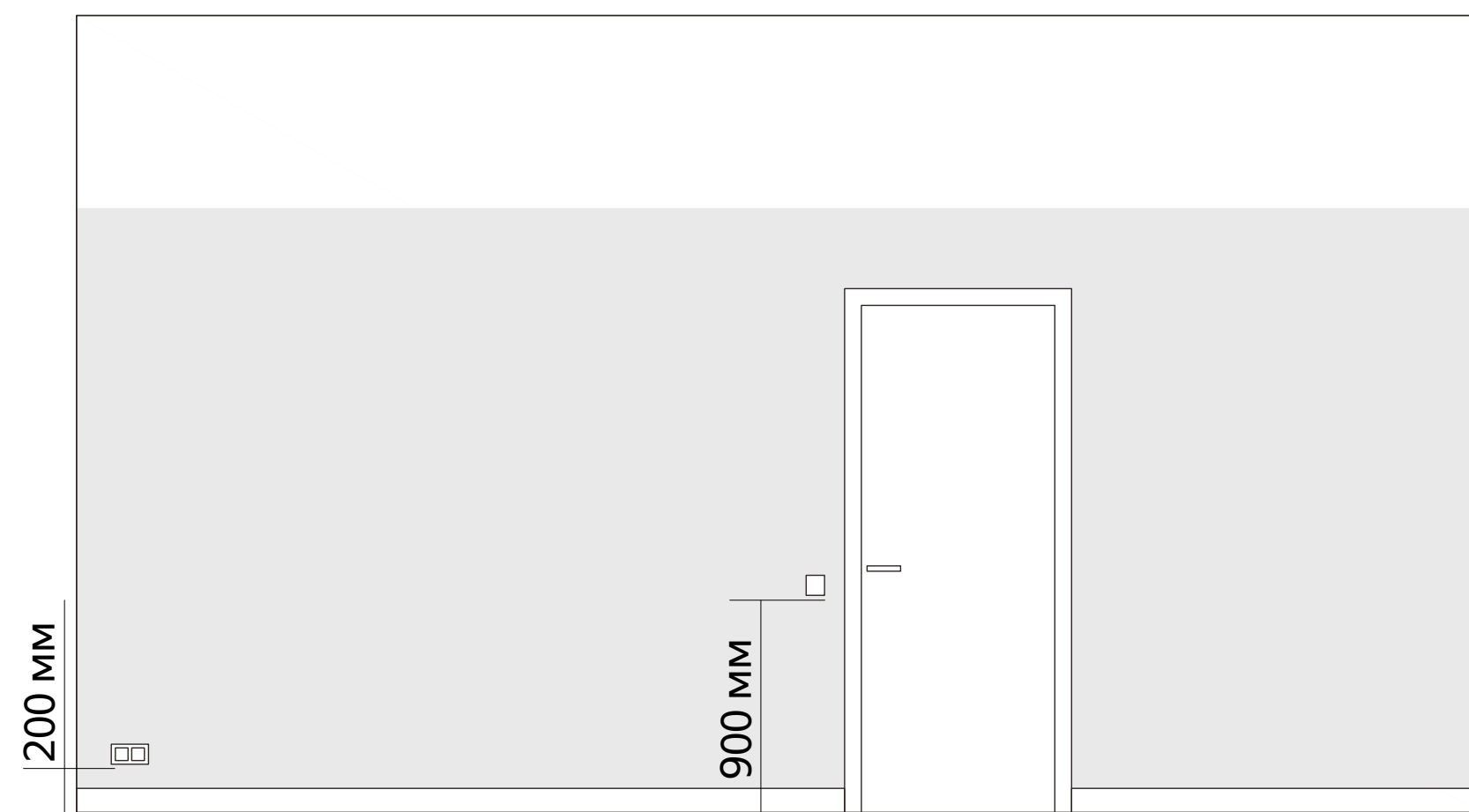

## Розетка

С заземлением Schneider Electric AtlasDesign 16A, белая ATN000143

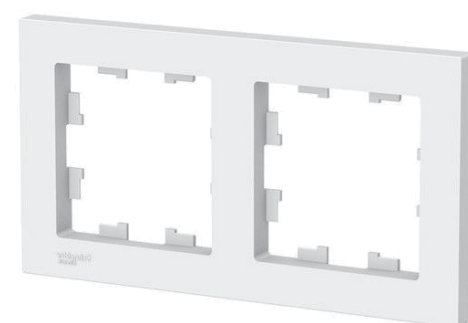

## Рамка

Schneider Electric AtlasDesign, белая ATN000102

С открытой проводкой используется белый круглый кабель-канал

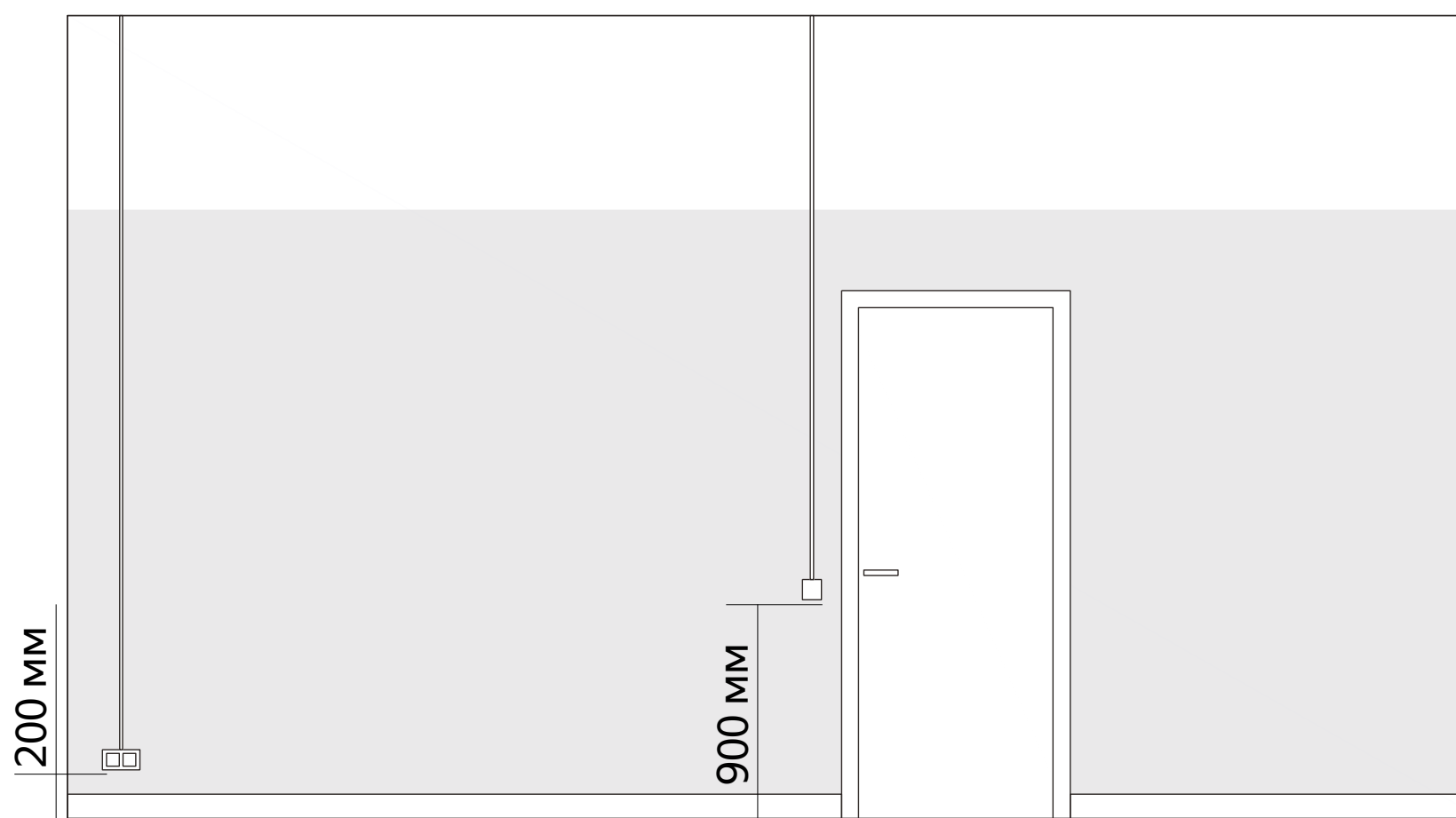

## Выключатель

Одноклавишный в сборе Schneider Electric AtlasDesign 10AX, белый ATN000112



## Кабель-канал

Белый круглый кабель-канал из ПВХ



# Материалы.

## Двери

Двери не соответствующие данным параметрам заменяются. Двери не окрашиваются в цвет стен.  
Если двери нет, то проём оставлять пустым.

Вход на склад — пустой проём.



### Дверь

Финская дверь с наличниками, глухая, цвет белый



### Ручка

Дверная для финской двери, гладкая, цвет белый

# Материалы. Потолок, освещение



## Подвесная система Албес Т24

Оцинкованная сталь (неокрашенная)  
600х600мм  
Подвесная система Албес грильято  
GL-15 размер ячейки: 50х50 мм  
цвет: белый матовый

## Вариант 1



## Потолочный светильник ТИП 2

Светильник встраиваемый Aledo RC-  
MUV-31-930-70-WT-ND

Мощность: 31 Вт  
Цветопередача: CRI 90+  
Цветовая температура: 3000 К  
Цвет корпуса: окраска RAL 9006

## Вариант 2

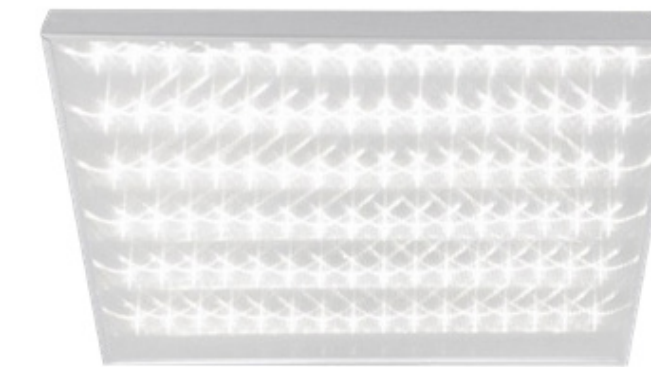

## Потолочный светильник ТИП 2

Светильник Армстронг 56W-6600Lm  
Стандарт

Мощность: 56 Вт  
Цветопередача: CRI 90+  
Цветовая температура: 4000 К  
Размер: 595х595х40 мм  
Материал: Сталь, Пластик

# Материалы. Освещение над примерочной

## Светильник ТИП 1

Над примерочной устанавливается трековый белый светильник на отметке 2700 мм от уровня чистого пола.

Трековый светильник Maytoni Track TR003-1-6W4K-W на шинопроводе, на подвесах

МАРКЕТ-СВЕТА; Артикул TR003-1-6W4K-W

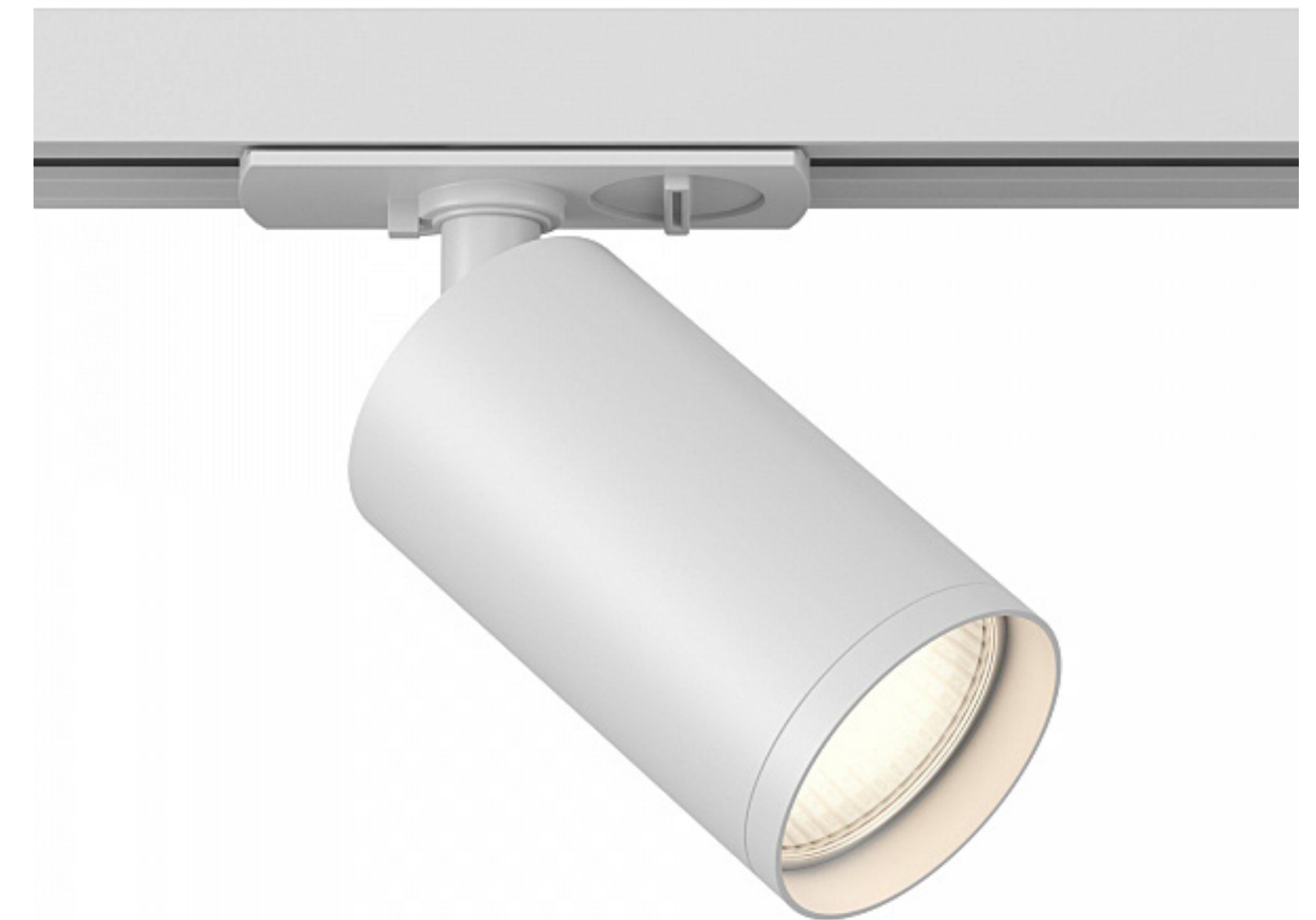

# Материалы.

## Пол

Если в помещении светлое напольное покрытие:  
белая, светло-серая, бежевая плитка, светлый линолеум и т.п.



Напольный светлый  
керамогранит

KERAMA-MARAZZI  
ТЕРРАЦЦО (60x60 см)  
серый, светлый,  
обрезной

Артикул: SG632400R



Белый гнущийся  
ПВХ 80 -100 мм

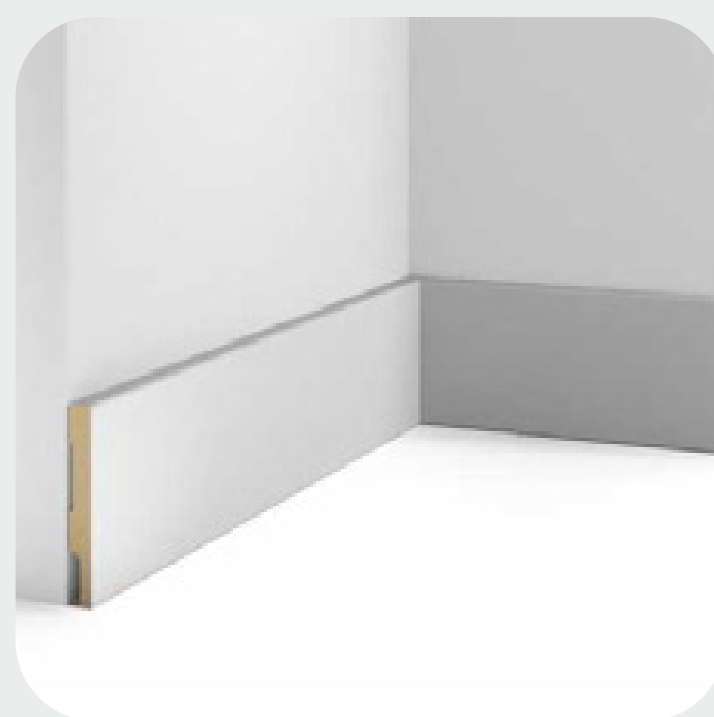

МДФ белый  
80 -100 мм

Если в помещении тёмное напольное покрытие:  
чёрная, тёмно-серая, тёмно-коричневая  
плитка, темный линолеум и т. п.

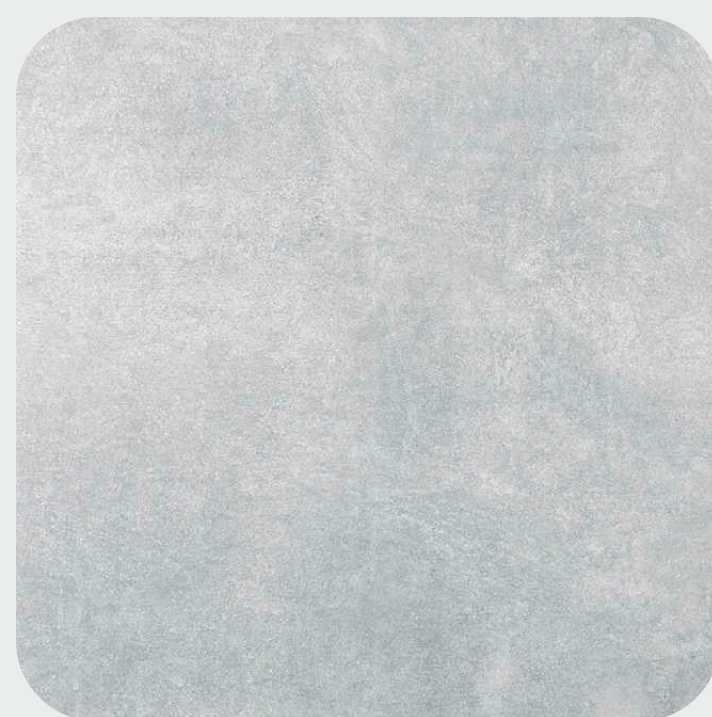

Напольный светлый  
керамогранит

KERAMA-MARAZZI  
КОРОЛЕВСКАЯ ДОРОГ  
(60x60 см)  
серый, светлый,  
обрезной

Артикул: SG632400R

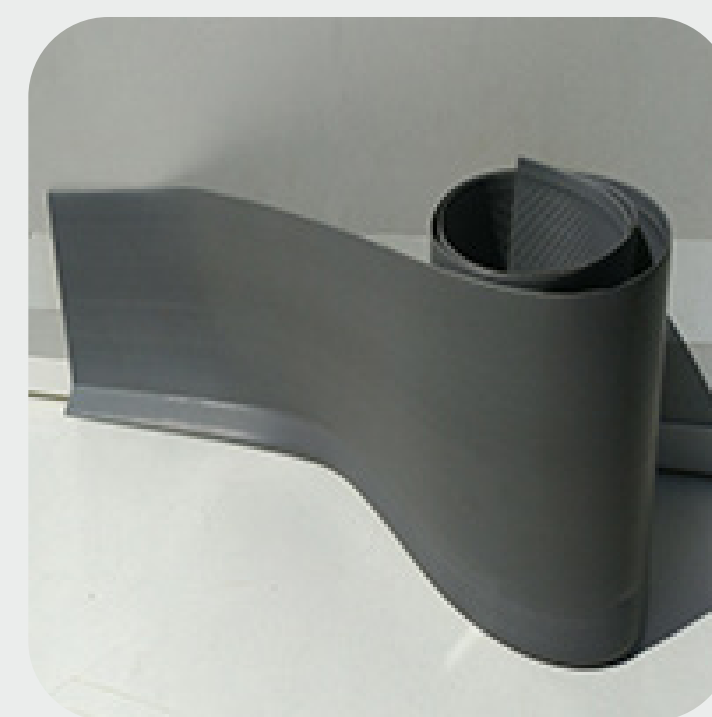

Черный гнущийся  
ПВХ 80 -100 мм



МДФ чёрный  
80 -100 мм

# Материалы. Пол

Недопустимые варианты использования  
напольного покрытия в ПВЗ.



Мозаика из плитки разных цветов и размеров.



Плитка с принтом.

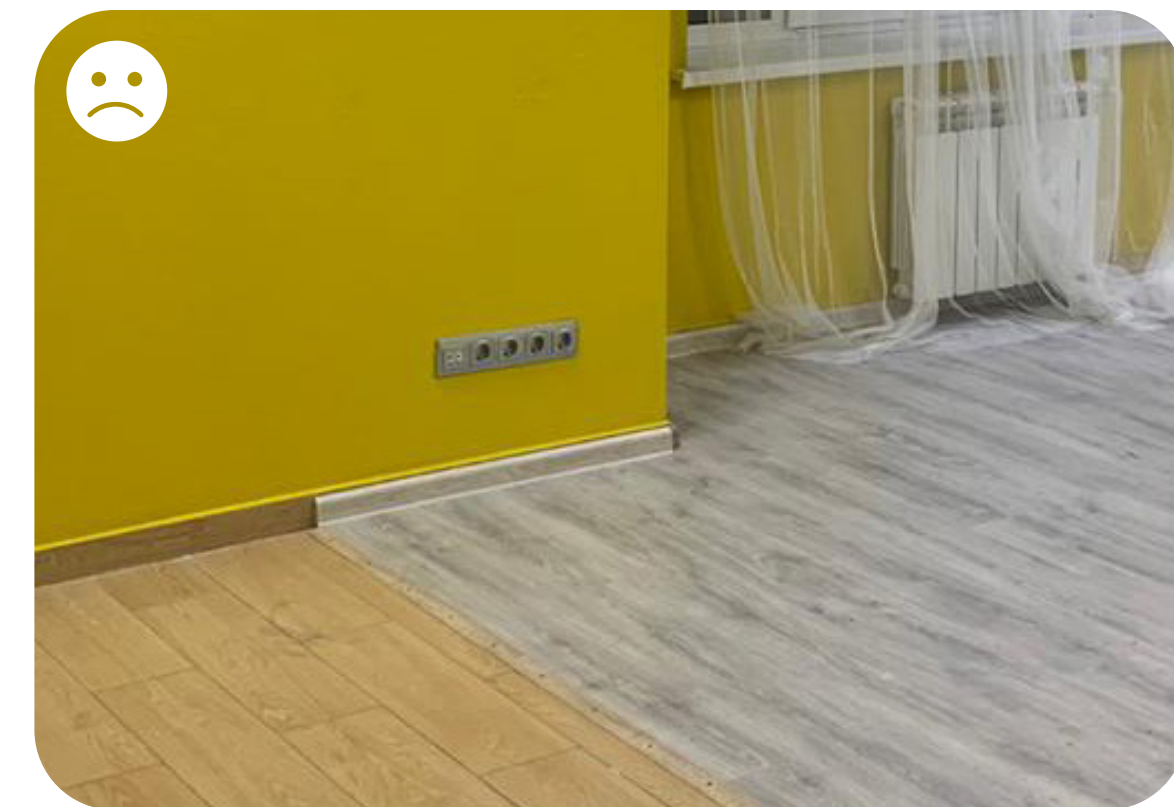

Линолеум с имитацией различных материалов.

# 02. Оформление экстерьера

# Описание

Для оформления фасада используется определённый набор элементов. Каждый из них подробно описан на следующих страницах.

# Яндекс Маркет

пункт выдачи заказов



# Комплектация



## Обязательные элементы

- 01. Вывеска (должна быть включена 24/7)
- 02. Режим работы
- 03. Наклейка «от себя/на себя»
- 04. Наклейка «видеонаблюдение»
- 05. Наклейка «маска»

- 06. Настенная навигация (если вход в помещение затруднительно найти)

## Рекомендуемые элементы

- 07. Панель-кронштейн
- 08. Дескриптор
- 09. Витринные постеры
- 10. Объёмный знак



# Вывеска. Варианты

## 01. Основной вариант.

### Объёмные буквы без подложки.

Используется когда фасад здания ровный, чистый, без козырьков и других конструктивных элементов. Используйте этот вариант также для размещения на фасадах исторических зданий. Цвет логотипа — белый, цвет боковин — чёрный.

### Объемные буквы на подложке.

Используется, если нет возможности разместить буквы без подложки (особенности фасада, есть козырёк). Цвет логотипа — белый, цвет боковин — чёрный.

## 02. Компактный вариант (дополнительный).

### С подложкой или без неё.

Имеет большую компактность. Используйте этот вариант, если пространство для вывески сильно ограничено по ширине или она размещается в окружении логотипов конкурентов.

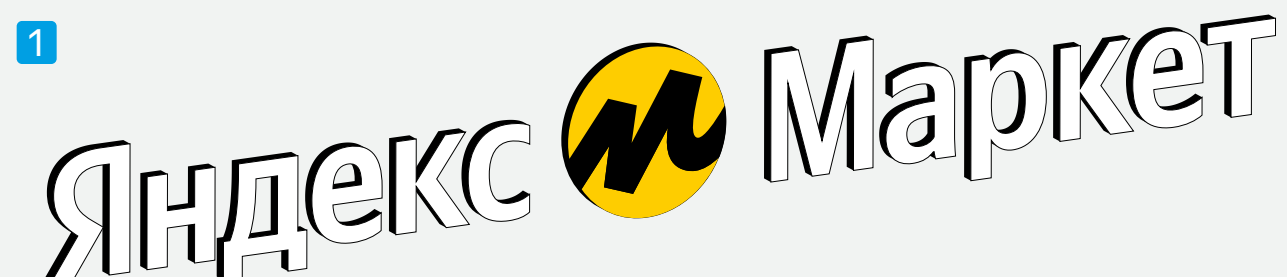

Основной вариант.  
Объёмные буквы без подложки.



Основной вариант.  
Объёмные буквы на подложке



Основной вариант.  
Лайтбокс



Дополнительный компактный вариант.  
Объёмные буквы без подложки.



Дополнительный компактный вариант.  
Объёмные буквы на подложке



Дополнительный компактный вариант.  
Лайтбокс

# Основной вариант

## Размеры (Ш×В×Г)

XS — 1873×250×60 мм.

S — 2248×300×60 мм.

M — 2997×400×60 мм.

L — 3746×500×60 мм.

XL — 4869×650×60 мм.

## Материалы

Вывеска со световым лицом. Изготавливается из светопрозрачного матового пластика белого цвета. Пластик транслюцентный. Подсветка: LED 4000К. Буквы: боковина — акрил или пластик ПВХ, 3 мм, чёрный.

## Способы монтажа

Крепление каждого элемента отдельно на металлическом профиле.

250 мм  
Яндекс  Маркет

300 мм  
Яндекс  Маркет

400 мм  
Яндекс  Маркет

500 мм  
Яндекс  Маркет

650 мм  
Яндекс  Маркет

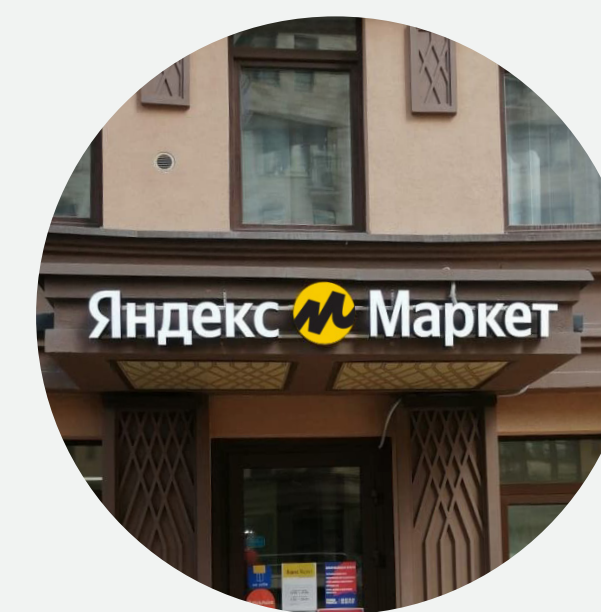

Пример исполнения  
вывески

# Основной вариант. Масштабирование

Если фасад широкий то на нём может быть размещен дескриптор «пункт выдачи заказов».

Минимальное расстояние между логотипом и дескриптором — ширина слова Маркет, максимальное — не более четырёх ширин.

Размер дескриптора по высоте равен 1/2 высоты буквы «К» в логотипе.

Дескриптор может быть размещен слева или справа от логотипа, в зависимости от входа в здание.



Минимальное расстояние между логотипом и дескриптором — ширина слова Маркет, максимальное — не более четырёх ширин.

Дескриптор размещается на одной линии с текстовой частью логотипа.

Размер дескриптора по высоте равен 1/2 высоты буквы «К» в логотипе.

# Основной вариант с подложкой

## Размеры (Ш×В×Г)

S — 1426×300×60 мм.

M — 2139×450×60 мм.

L — 2852×600×60 мм.

XL — 3565×750×60 мм.

Если необходимо увеличить вывеску по ширине, ориентируйтесь на принципы, описанные на следующей странице.

## Материалы

Короб из композита с накаткой матовой виниловой плёнкой Oracal 021 M, торец — ПВХ-пластик 3 мм. Вывеска со световым лицом. Изготавливается из светопрозрачного матового пластика белого цвета. Пластик транслюцентный. Подсветка: LED 4000K. Буквы: боковина — акрил или пластик ПВХ, 3 мм, чёрный.

## Способы монтажа

01. Крепится на крючках и подвешивается на металлическом тросе или цепи.
02. Крепится на стену или металлическую раму.

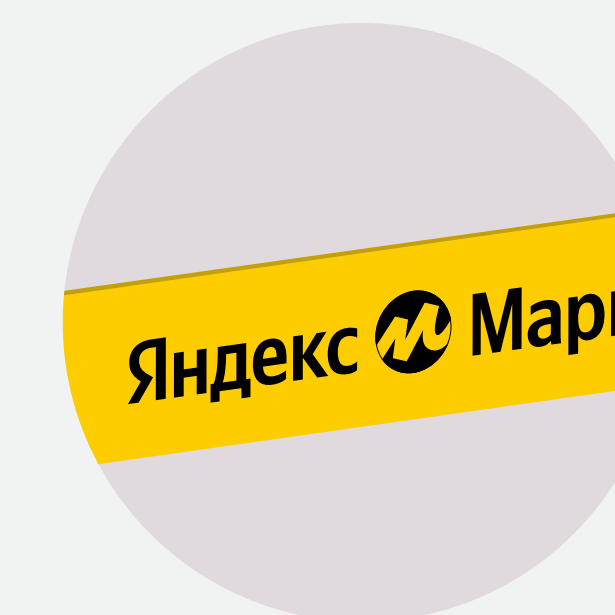
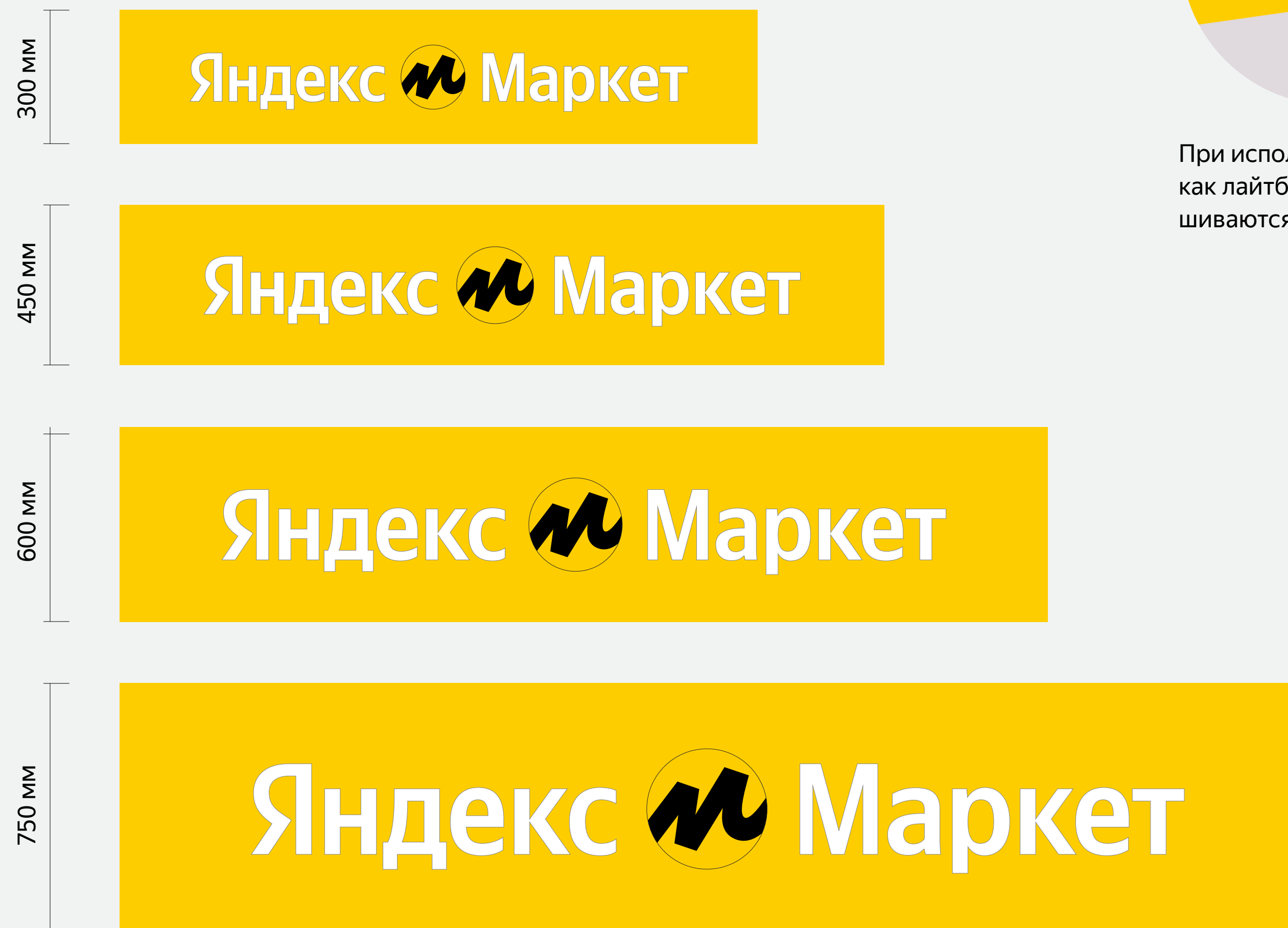

При исполнении вывески как лайтбокс, буквы окрашиваются в чёрный цвет

# Основной вариант с подложкой. Масштабирование

Проектируя вывеску, соблюдайте свободное пространство вокруг логотипа. Оно вычисляется с помощью буквы К. По ширине — 2К с каждой стороны логотипа, по высоте 1К.

Если фасад позволяет разместить вывеску большей ширины, можно разместить дескриптор «пункт выдачи заказов». Минимальное расстояние между логотипом и дескриптором — ширина слова Маркет, максимальное — не более четырёх ширин.

Размер дескриптора по высоте равен 1/2 высоты буквы «К» в логотипе. Цвет дескриптора — чёрный.



Проектируя вывеску, соблюдайте свободное пространство вокруг логотипа. Оно равняется 2К по ширине (с каждой стороны) и 1К по высоте.



МаркетМаркетЯндекс M МаркетМаркетМаркет

Пример масштабирования по ширине.



Яндекс M МаркетМаркетМаркетМаркет пункт выдачи заказов

Пример вывески с дескриптором. Дескриптор размещается на одной линии с текстовой частью логотипа.

Минимальное расстояние между логотипом и дескриптором — ширина слова Маркет, максимальное — не более четырёх ширин.

Размер дескриптора по высоте равен 1/2 высоты буквы «К» в логотипе.

# Основной вариант. Принципы размещения

Вывеску по возможности следует располагать непосредственно над входом и выровнять по центру входной двери.

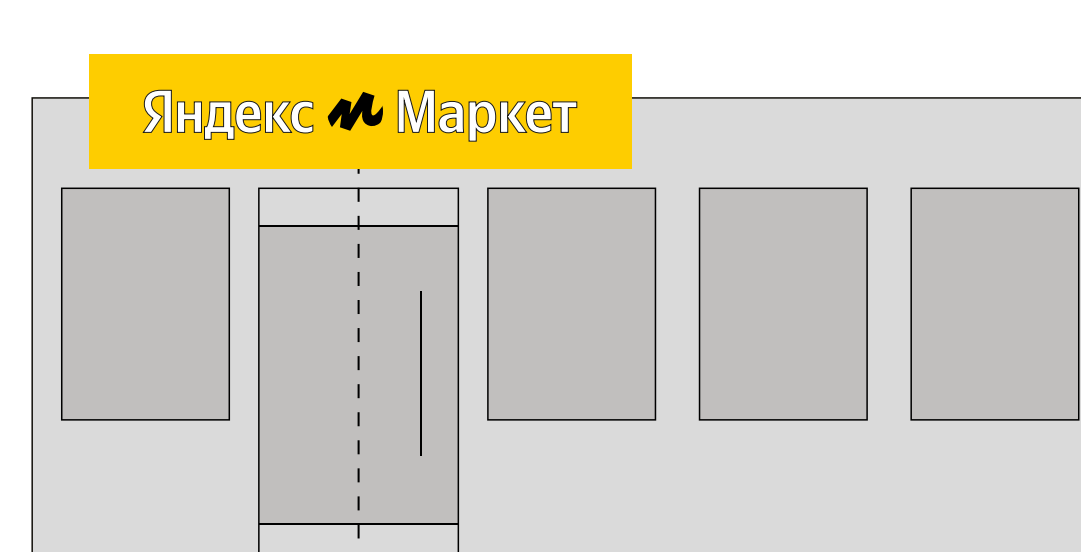
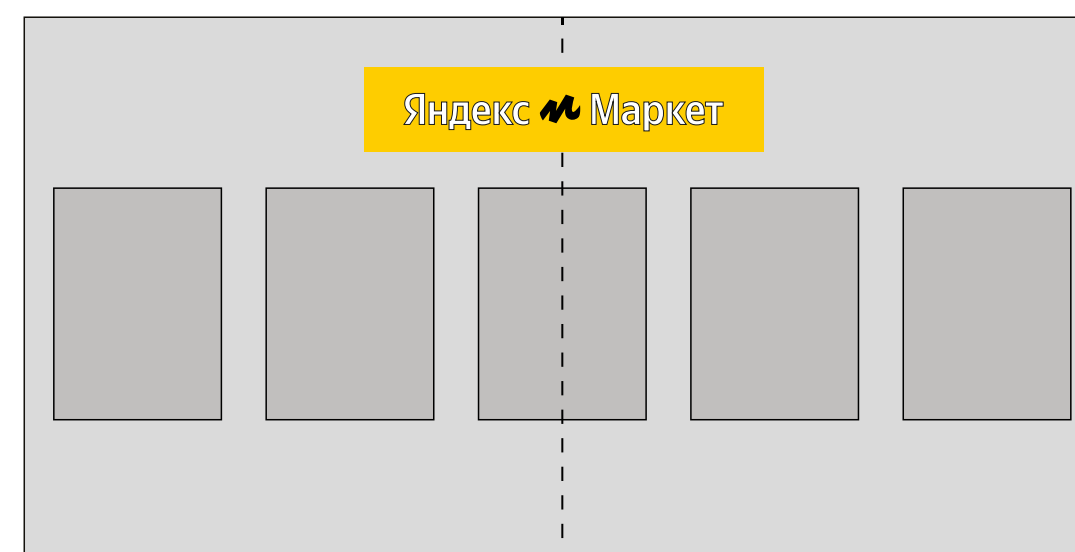
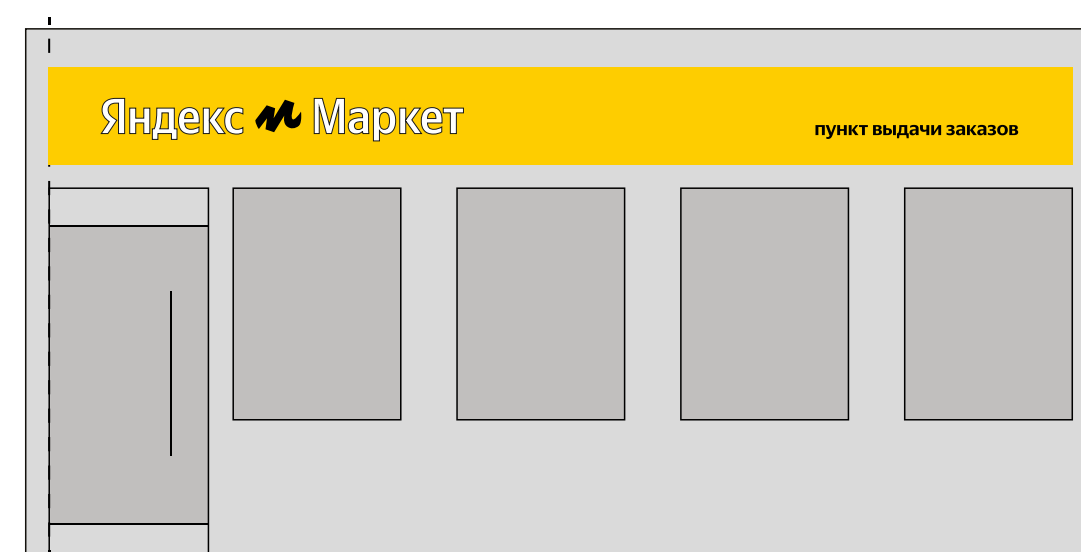
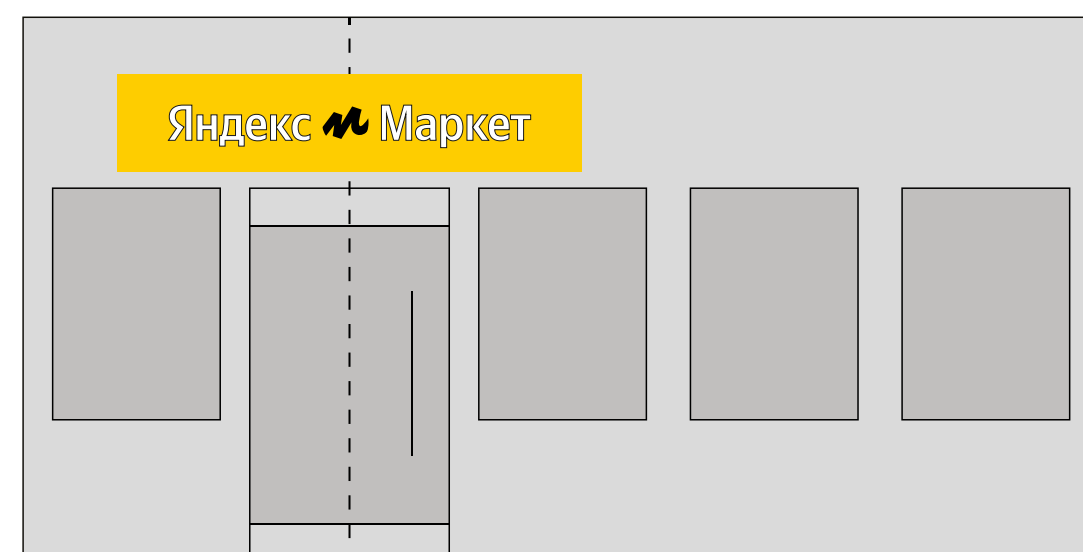
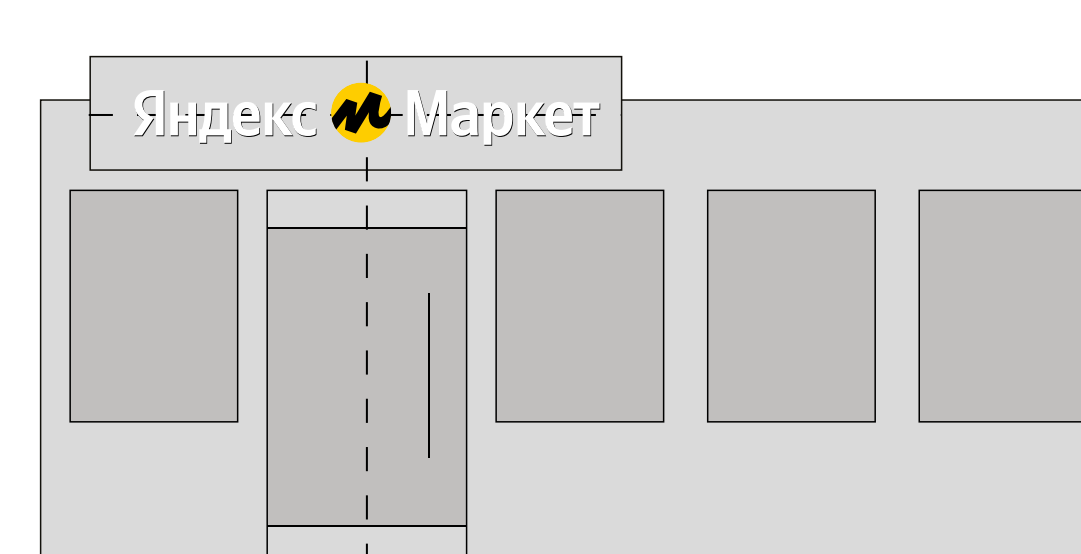
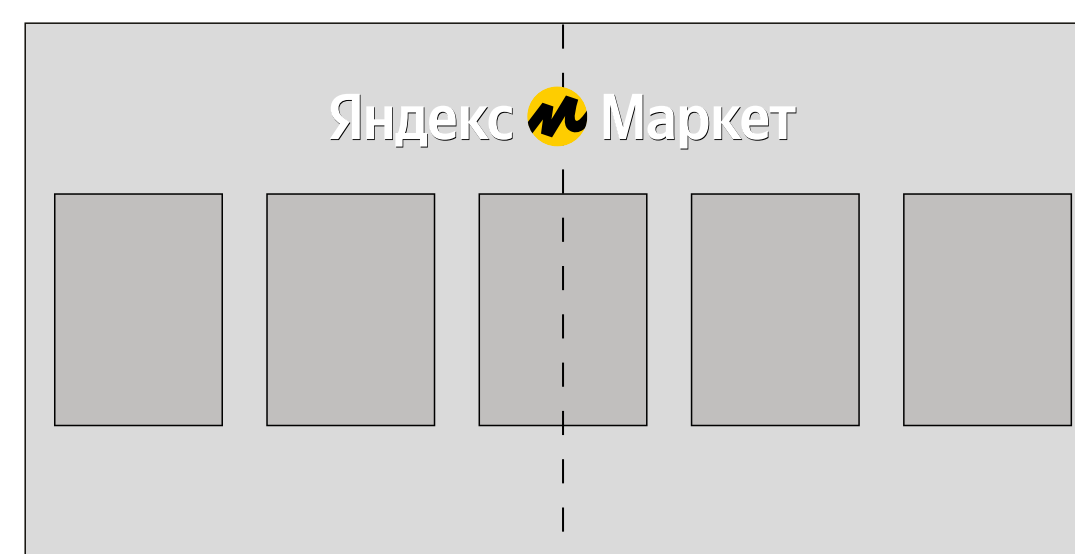
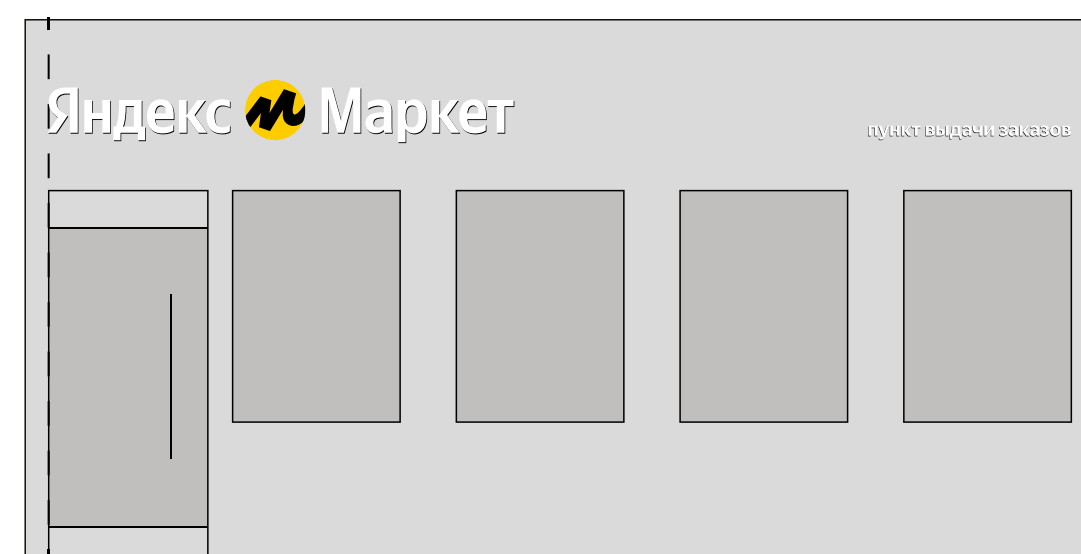
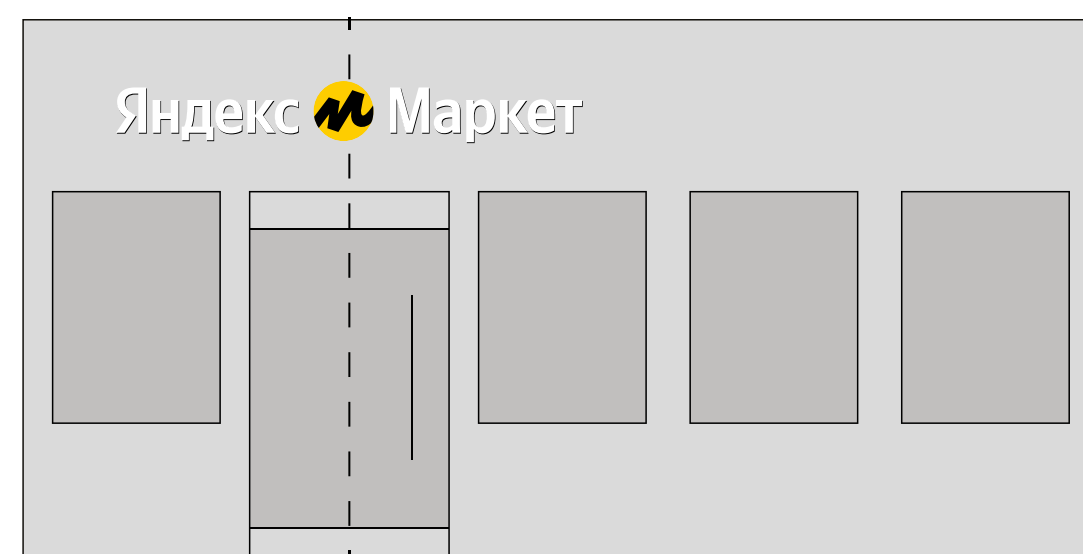

Вывеска располагается по центру главного входа.

Если ширина входной группы небольшая или вход расположен на углу здания, то вывеска выравнивается слева или справа относительно входа.

Если нет главного входа в ПВЗ, то вывеска выравнивается по центру фасада или центральному окну.

Если козырёк позволяет разместить вывеску целиком с сохранением охранного поля, то её следует выравнивать по центру козырька.

# Дополнительный вариант

## Размеры (Ш×В×Г)

S — 1608×300×60 мм.

M — 1876×350×60 мм.

L — 2412×450×60 мм.

XL — 2680×500×60 мм.

## Материалы

Вывеска со световым лицом. Изготавливается из светопрозрачного матового пластика белого цвета. Пластик транслюцентный. Подсветка: LED 4000К. Буквы: боковина — акрил или пластик ПВХ, 3 мм, чёрный.

## Способы монтажа

Крепление каждого элемента отдельно на металлическом профиле.



Пример исполнения вывески

# Дополнительный вариант с подложкой

## Размеры (Ш×В×Г)

S — 952×300×60 мм.

M — 1111×350×60 мм.

L — 1428×450×60 мм.

XL — 1587×500×60 мм.

## Материалы

Короб из композита с накаткой матовой виниловой плёнкой Oracal 021 M, торец — ПВХ-пластик 3 мм. Вывеска со световым лицом. Изготавливается из светопрозрачного матового пластика белого цвета. Пластик транслюцентный. Подсветка: LED 4000K. Буквы: боковина — акрил или пластик ПВХ, 3 мм, чёрный.

## Способы монтажа

01. Крепится на крючках и подвешивается на металлическом тросе или цепи.
02. Крепится на стену или металлическую раму.



Проектируя вывеску, соблюдайте свободное пространство вокруг логотипа. Оно равняется высоте буквы К с каждой стороны логотипа.



Увеличение вывески по ширине — максимум 3К с каждой стороны.



# Дополнительный вариант с подложкой. Лайтбокс

## Размеры (Ш×В×Г)

S — 952×300×60 мм.

M — 1111×350×60 мм.

L — 1428×450×60 мм.

XL — 1587×500×60 мм.

## Материалы

Световой короб из акрила 60 мм с подсветкой внутри. Логотип с накаткой виниловой плёнкой Oracal Black 070 M, 047 M, White M.

## Способы монтажа

01. Крепится на крючках и подвешивается на металлическом тросе или цепи.

02. Крепится на стену или металлическую раму.



Пример исполнения вывески как лайтбокс.

# Дополнительный вариант. Принципы размещения

Дополнительный компактный вариант имеет меньшую ширину и используется в следующих случаях:

1) пространство для вывески ограничено по ширине. Площадь поверхности для размещения имеет примерную пропорцию один к трём.

2) если необходимо разместить логотип рядом или в окружении логотипов других компаний. Имея меньшую ширину, эта версия логотипа поможет выделиться визуально.



Примерная площадь для размещения логотипа имеет пропорцию один к трём. Этот принцип используется для обеих версий логотипа (с подложкой и без).

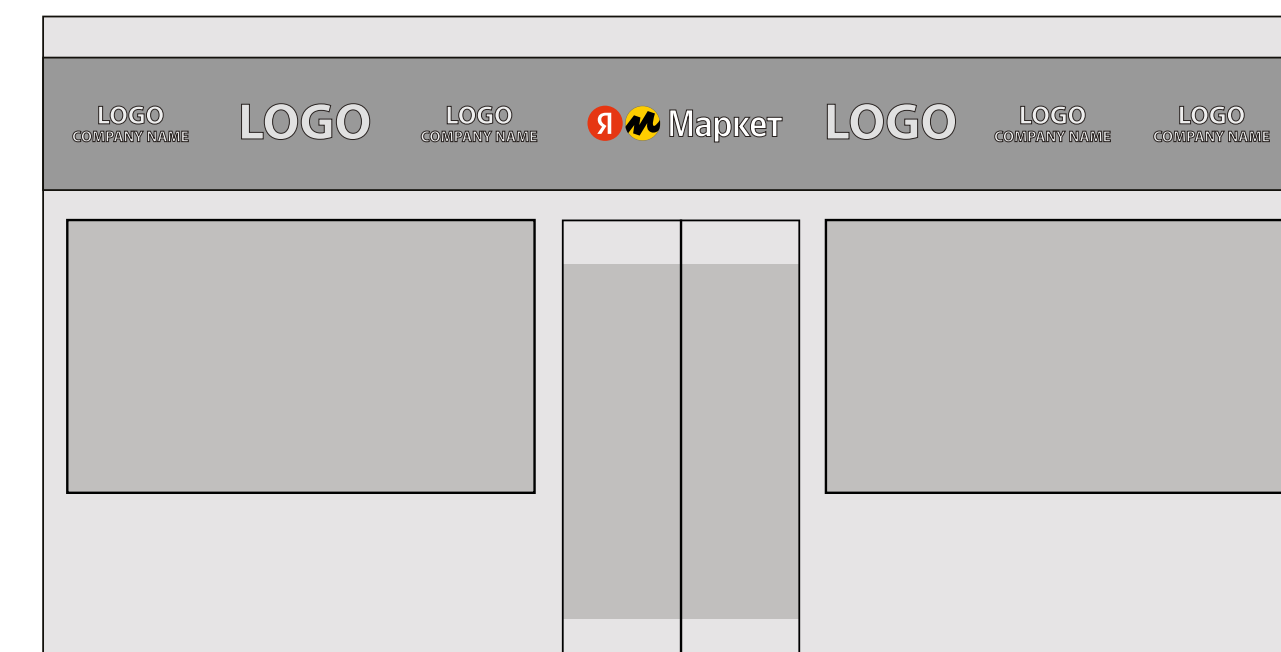

Пример размещения компактного варианта вывески в окружении логотипов конкурентов.

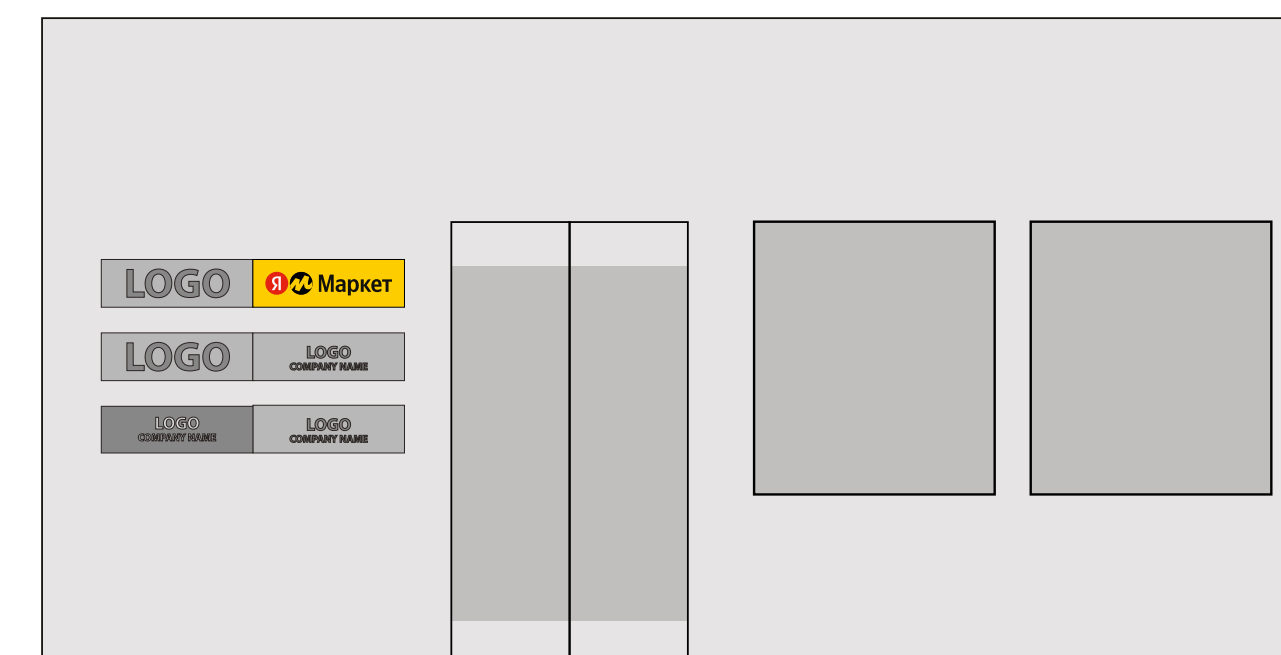

Пример размещения компактного варианта вывески с подложкой в окружении логотипов конкурентов.

# Панель-кронштейн. Основной вариант

Панель-кронштейн является обязательным элементом оформления фасада и устанавливается с одной или с обеих сторон от вывески.

## Размеры (Ш×В×Г)

Предусмотрено два типоразмера:  
Для вывесок S, M — 400×400×80 мм.  
Для вывесок L, XL — 600×600×80 мм.

## Материалы

Металл, translucentный пластик. Подсветка: LED. Боковина белого цвета.

## Способы монтажа

Представляет собой световой логотип, устанавливается на жестком креплении из металла черно-серого цвета.

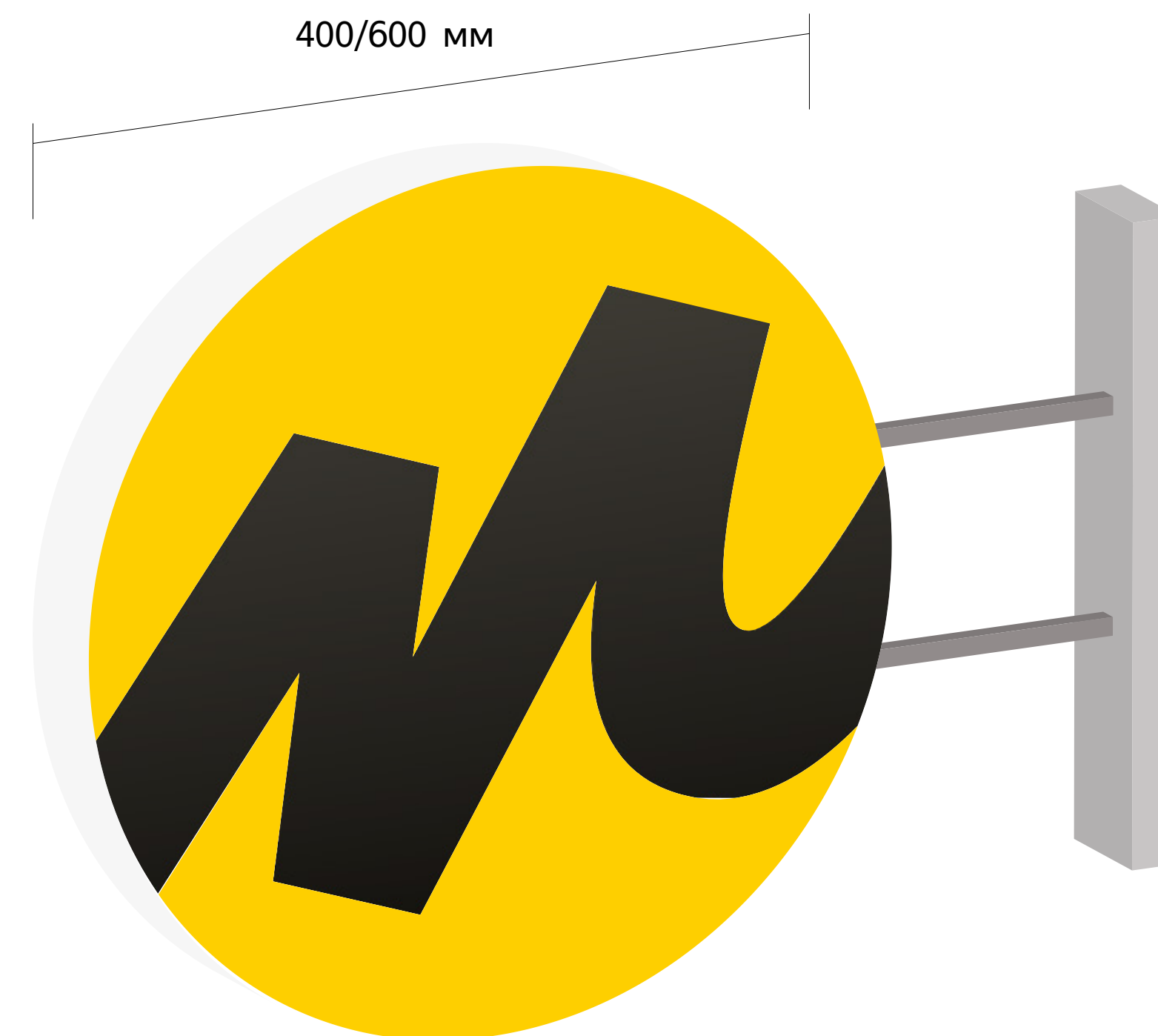

# Панель-кронштейн. Дополнительный вариант

Используйте этот вариант, если на фасаде здания нет возможности разместить вывеску.

## Размеры (Ш×В×Г)

Предусмотрено два типоразмера:

Для вывесок S, M — 400×400×80 мм.

Для вывесок L, XL — 600×600×80 мм.

## Материалы

Металл, транслюцентный пластик. Подсветка: LED. Боковина белого цвета.

## Способы монтажа

Представляет собой световой логотип, устанавливается на жестком креплении из металла черно-серого цвета.



# Панель-кронштейн. Размещение

Панель-кронштейн следует размещать перпендикулярно движению основных пешеходных и автотранспортных маршрутов.

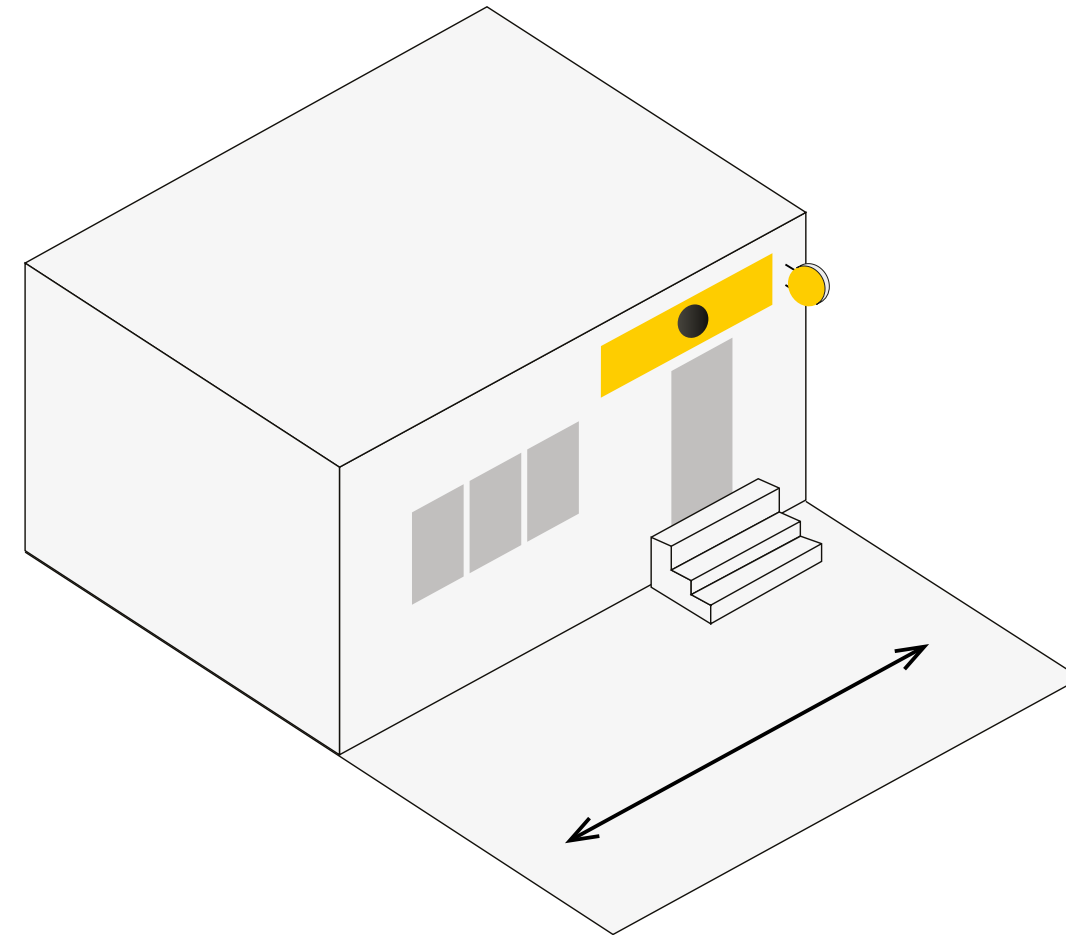

Панель-кронштейн размещается на углу здания слева или справа от входа в ПВЗ. Приоритетное место для размещения панели-кронштейн — на углу, противоположном фирменному знаку.

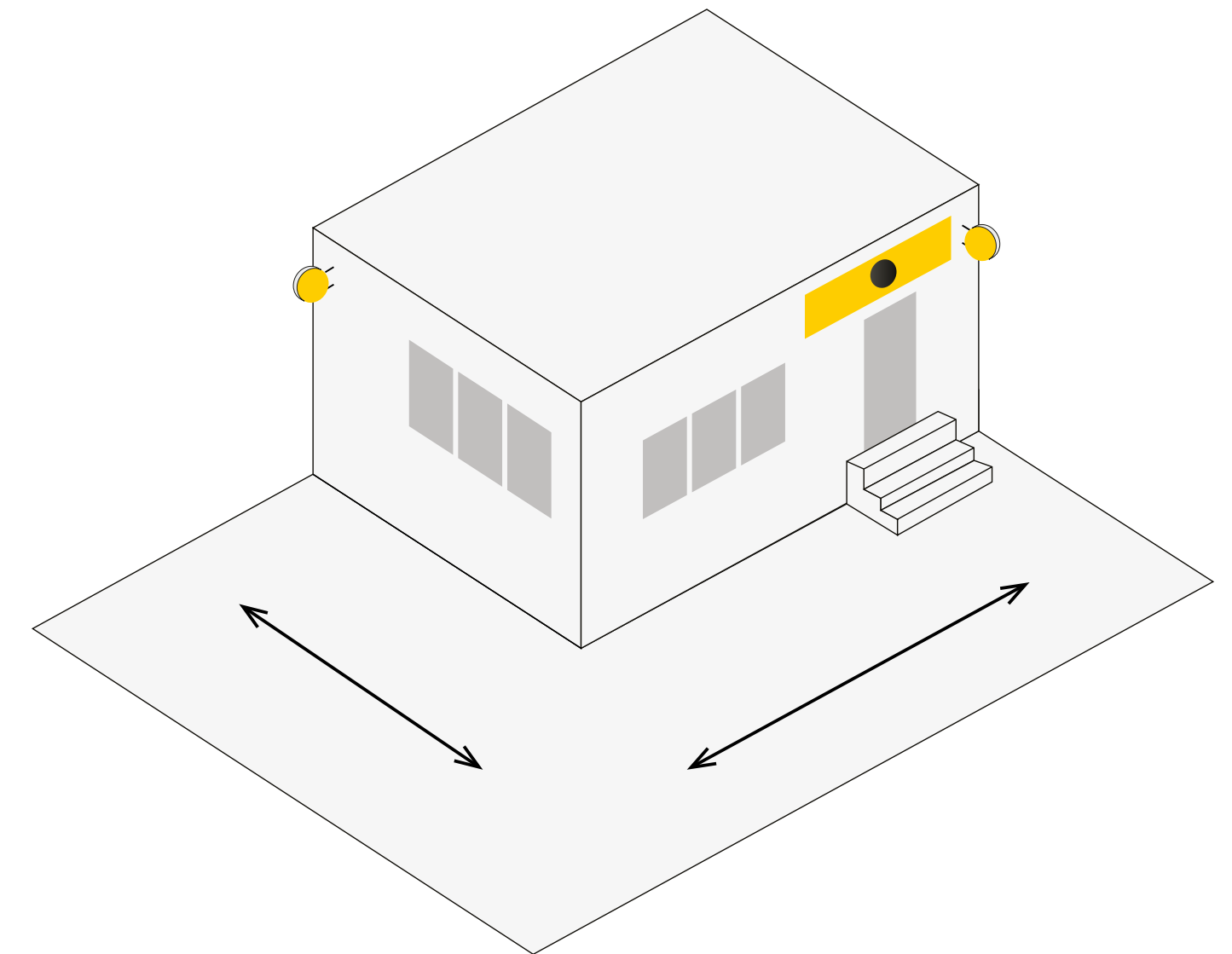

При размещении отделения на пересечении двух маршрутов следует расположить две панели-кронштейн на разных сторонах здания.

# Элементы входной группы

01. Режим работы

02. Наклейка «от себя/на себя»

03. Наклейка «видеонаблюдение»

04. Наклейка «маска»

04. Наклейка с логотипом

Используется, если невозможно разместить фасадную вывеску.



# Режим работы

## Размеры (Ш×В)

218×313 мм.

## Размещение

1600 мм от пола. Размещается на двери пункта выдачи или на фасаде здания рядом со входом.

## Материал

Конструкция представляет собой карман из оргстекла. Толщина 1,5 – 2 мм. Печать на плёнке Orajet 3640 (полноцветная). Плёнка наклеивается на внутреннюю часть переднего оргстекла. График работы печатается на офисном принтере, формат листа А4. Вкладывается в карман из оргстекла.

## Способы монтажа

Жидкие гвозди или силикон.

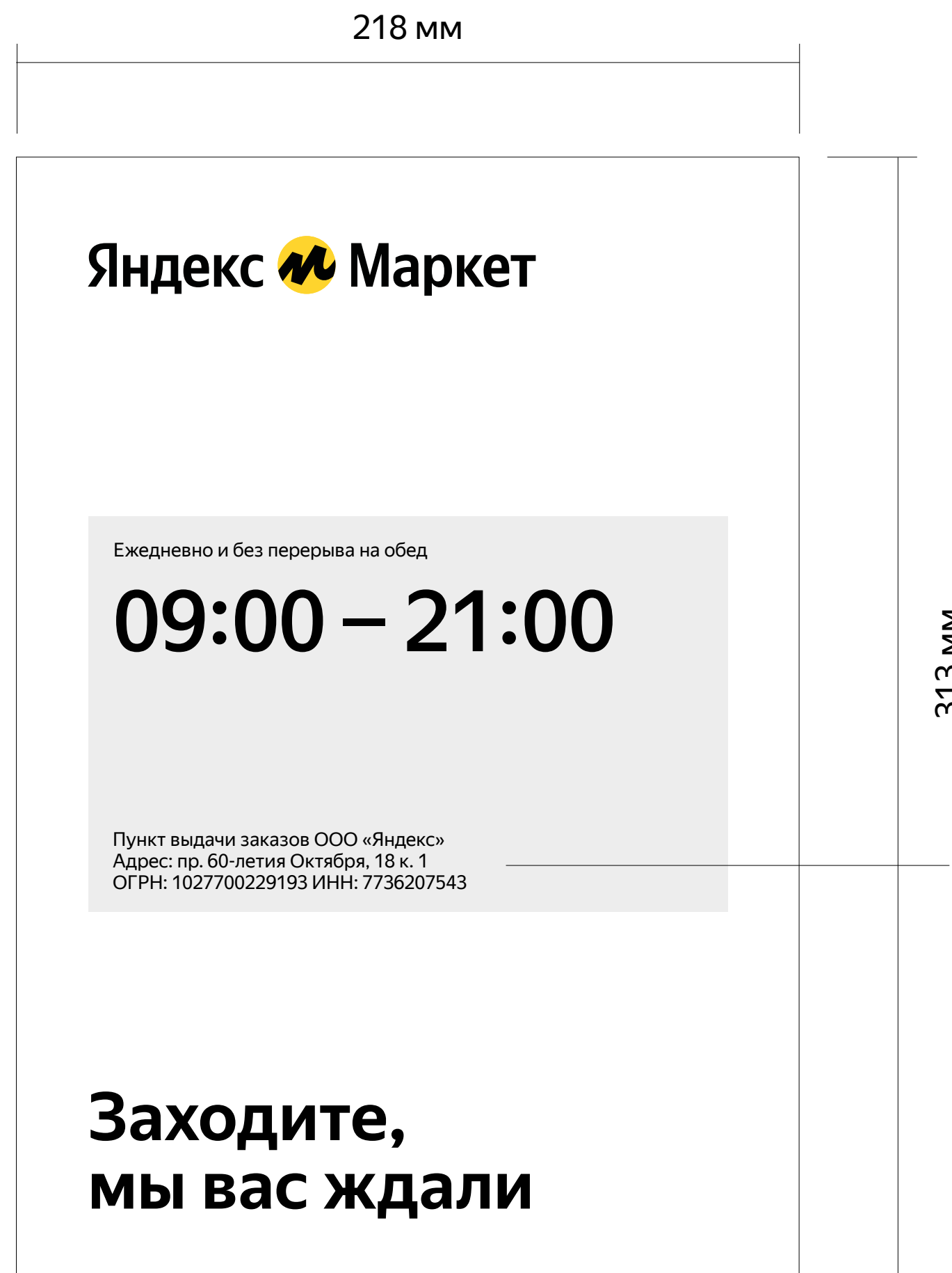

Не забудьте указать свой юридический адрес на листе с графиком работы.

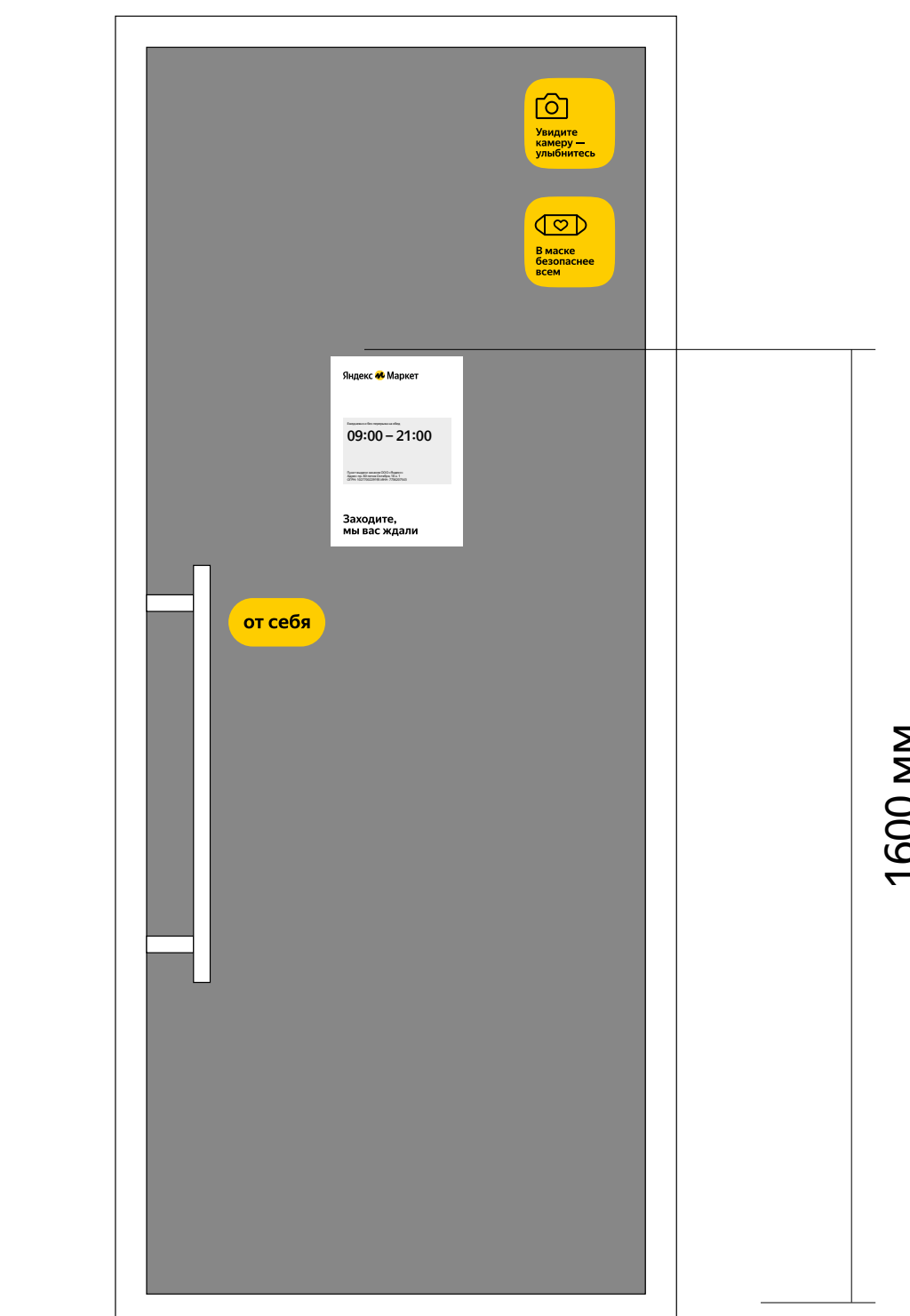

# Наклейка «от себя/на себя»

Наклейка может быть одно- или двух-  
сторонней (в зависимости от мате-  
риала дверного полотна). Если дверь  
имеет прозрачное остекление, можно  
использовать двухсторонний вариант.

**Размеры (Ш×В)**  
160×80 мм.

## Размещение

Рекомендуемая высота размещения  
не ниже 1200 мм от пола.

## Материал / способы монтажа

Виниловая наклейка.

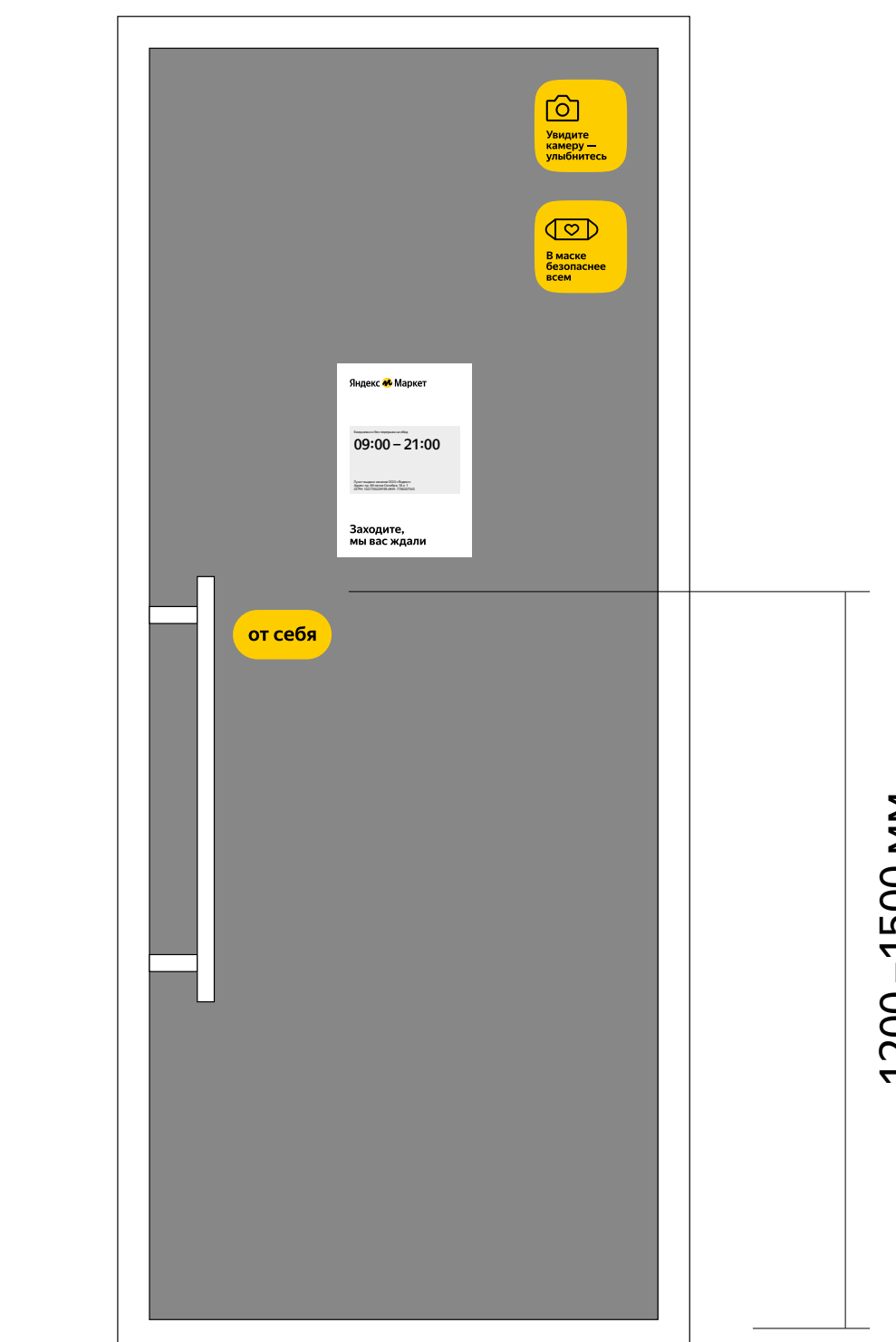



# Наклейка «Видеонаблюдение»

## Размещение

На дверном полотне, выше уровня глаз, в противоположном углу от дверной ручки.

## Размеры (Ш×В)

150×150 мм.

## Высота размещения

2000 мм от пола.

## Материал / способы монтажа

Виниловая наклейка.

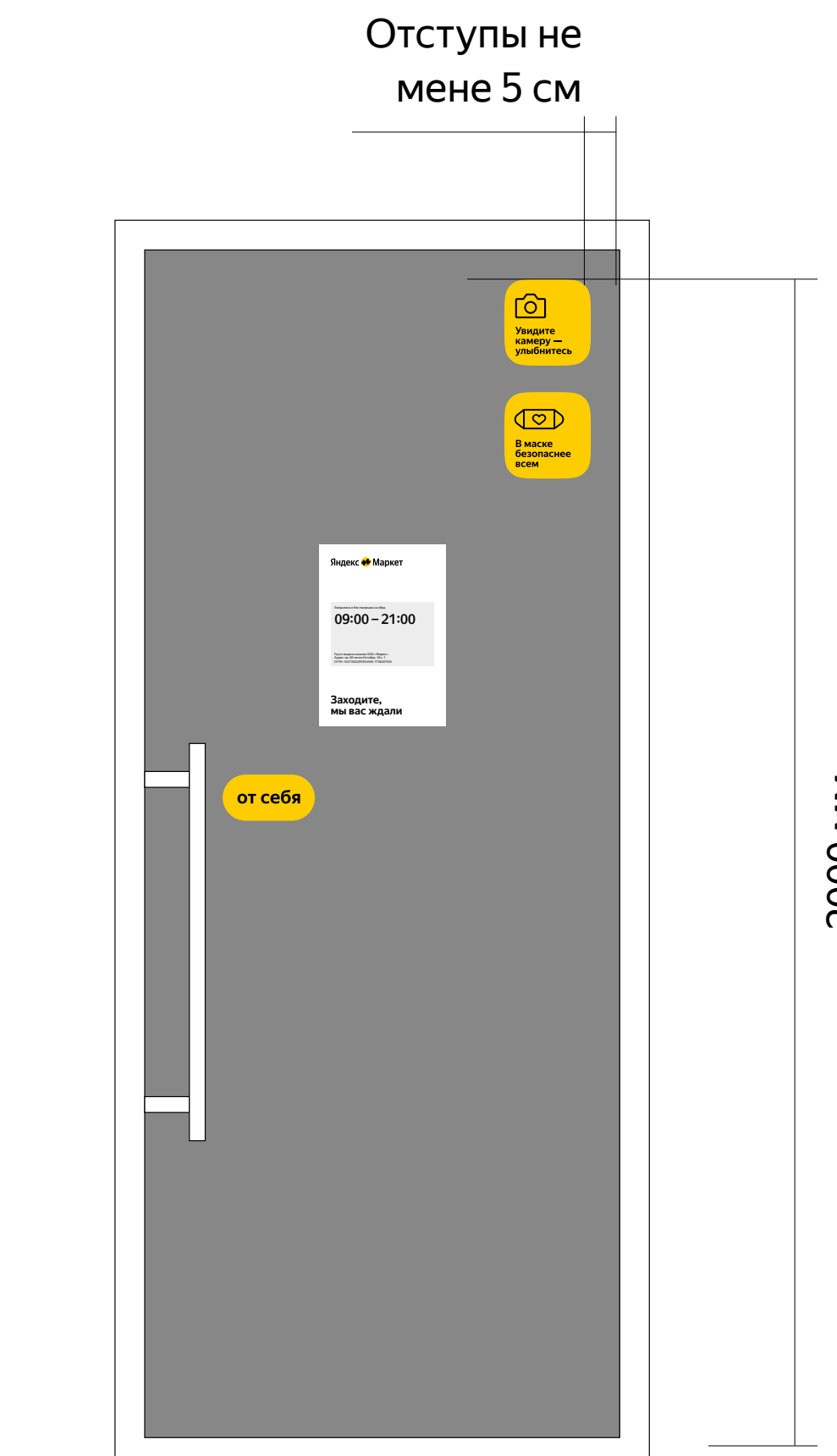
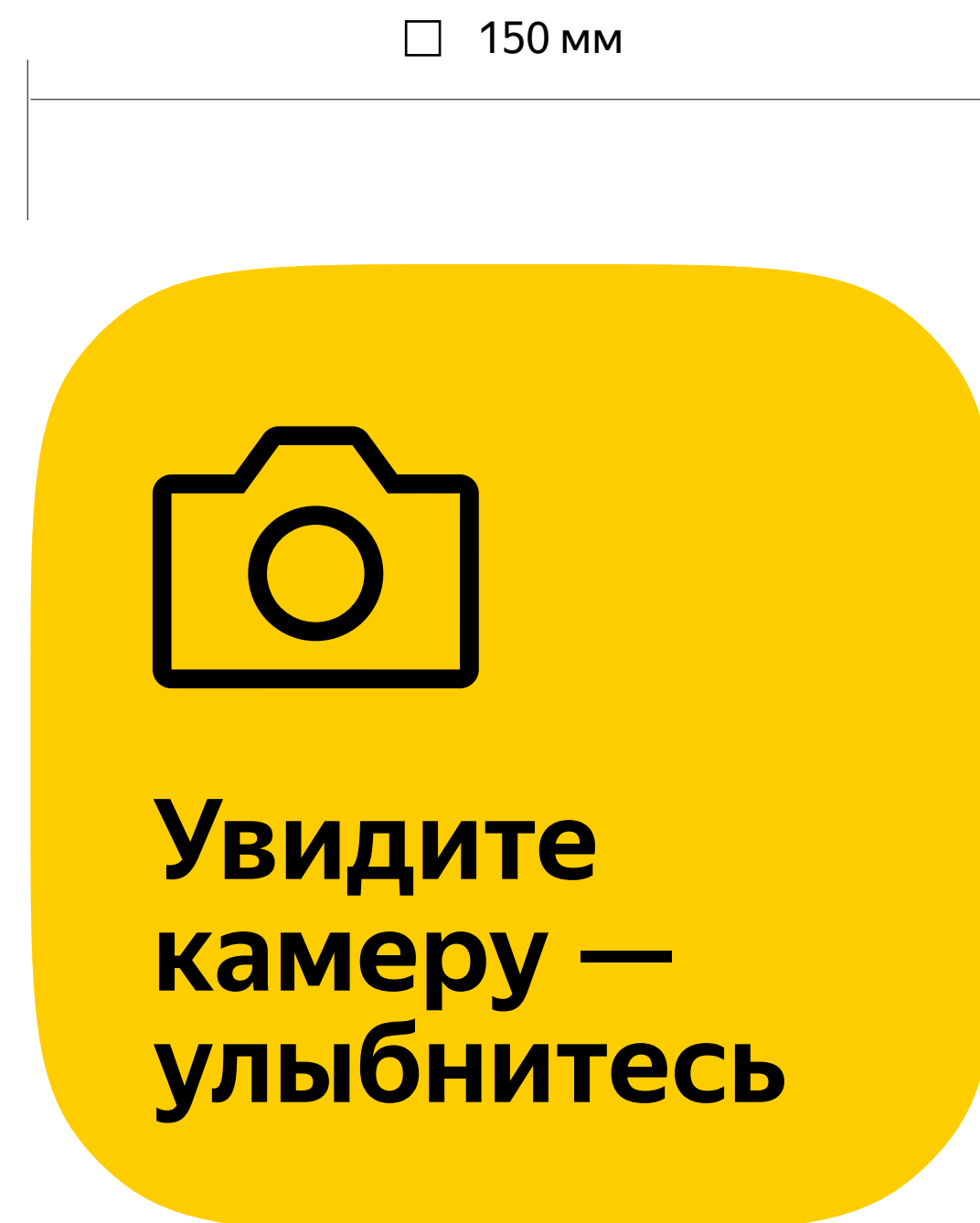

# Наклейка «Маска»

## Размещение

На дверном полотне, под наклейкой «видеонаблюдение».

## Размеры (Ш×В)

150×150 мм.

## Материал / способы монтажа

Виниловая наклейка.

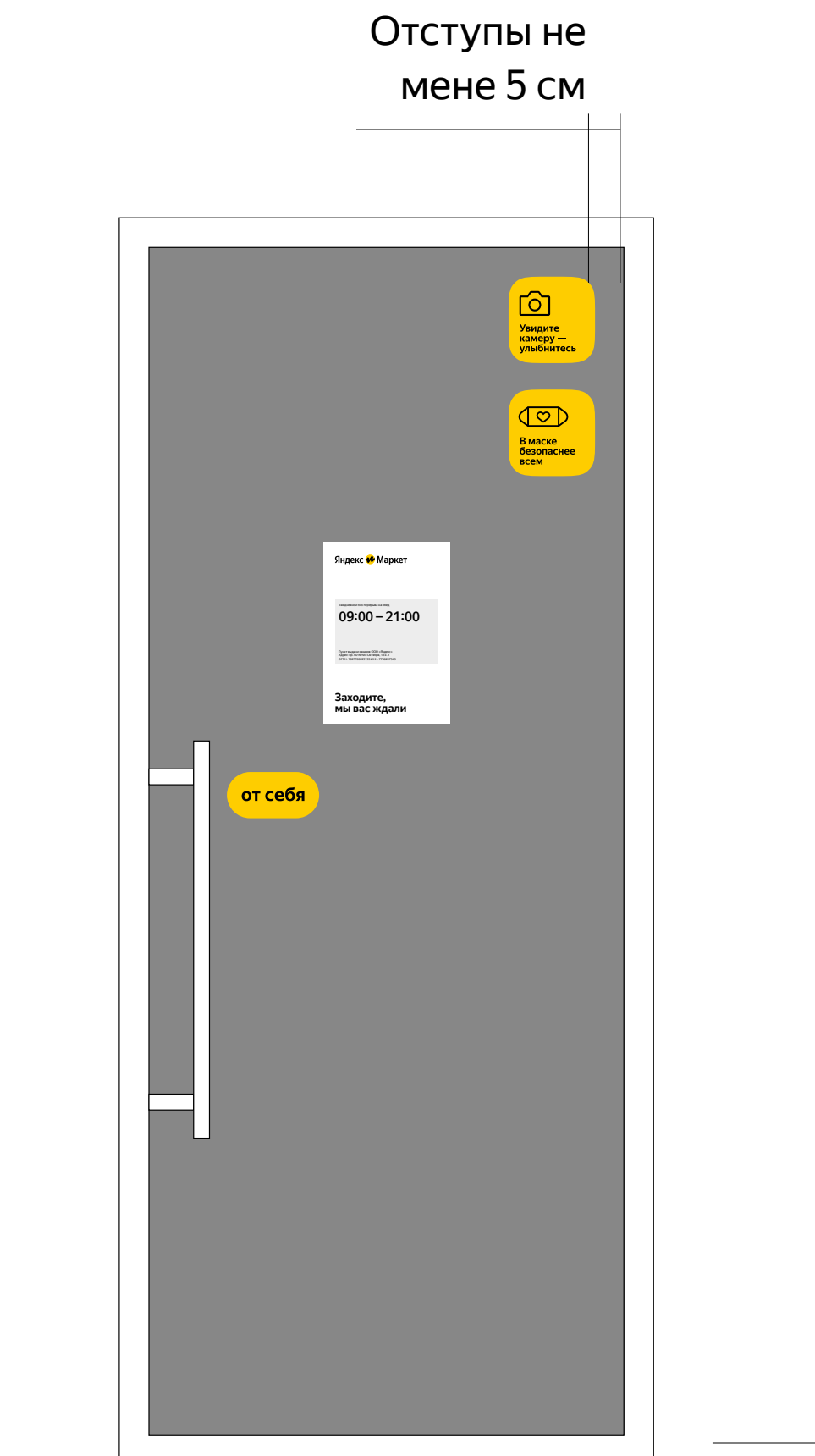
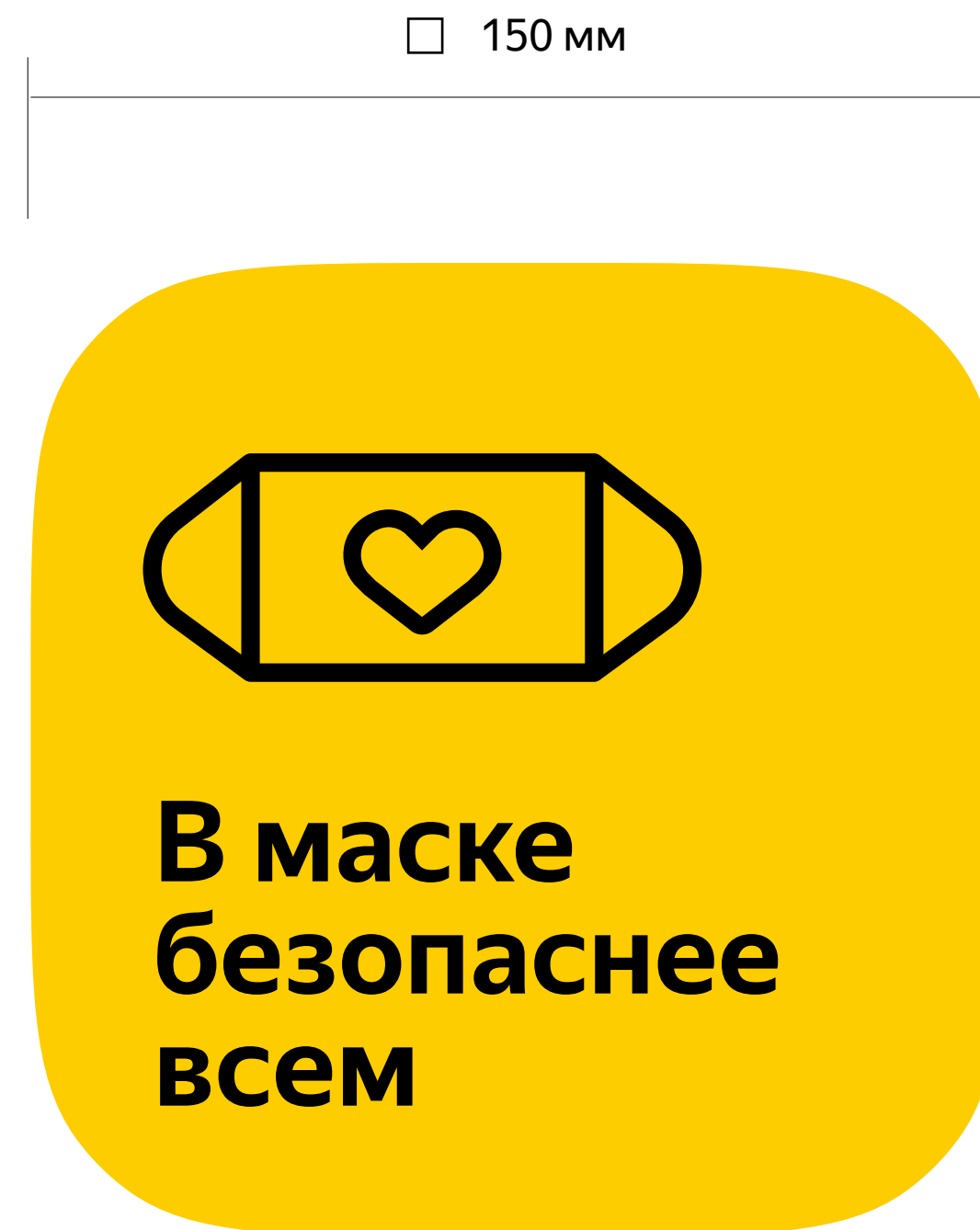

# Объёмная наклейка с логотипом

## Размещение

Объёмная наклейка с логотипом размещается у входа в здание, где находится пункт выдачи заказов.

Используйте наклейку, если нет возможности разместить вывеску.

## Размеры (Ш×В)

250×250 мм.

## Высота размещения

1600 мм от пола.

## Материалы

Печать на плёнке. Заливка эпоксидной смолой.

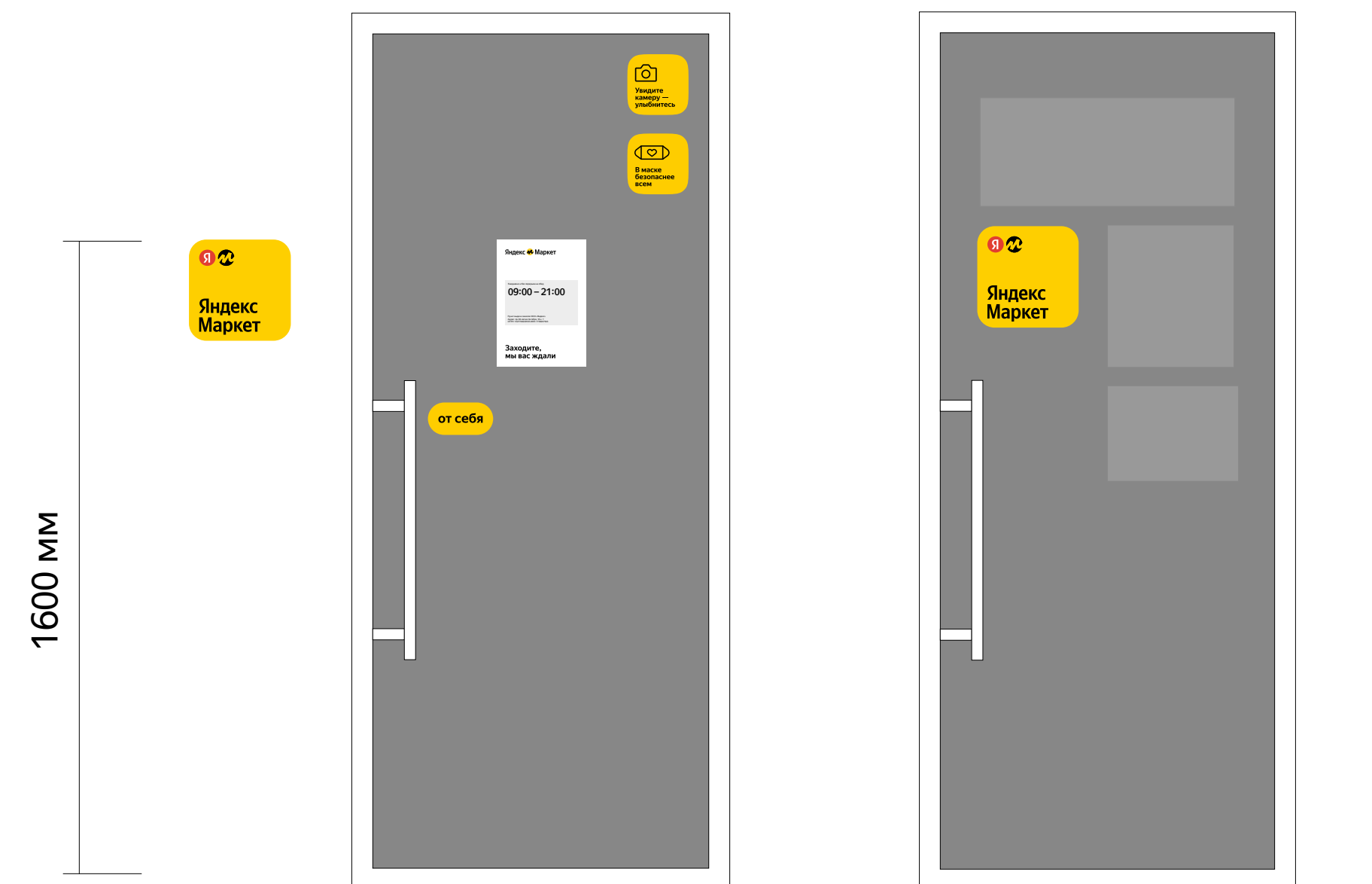
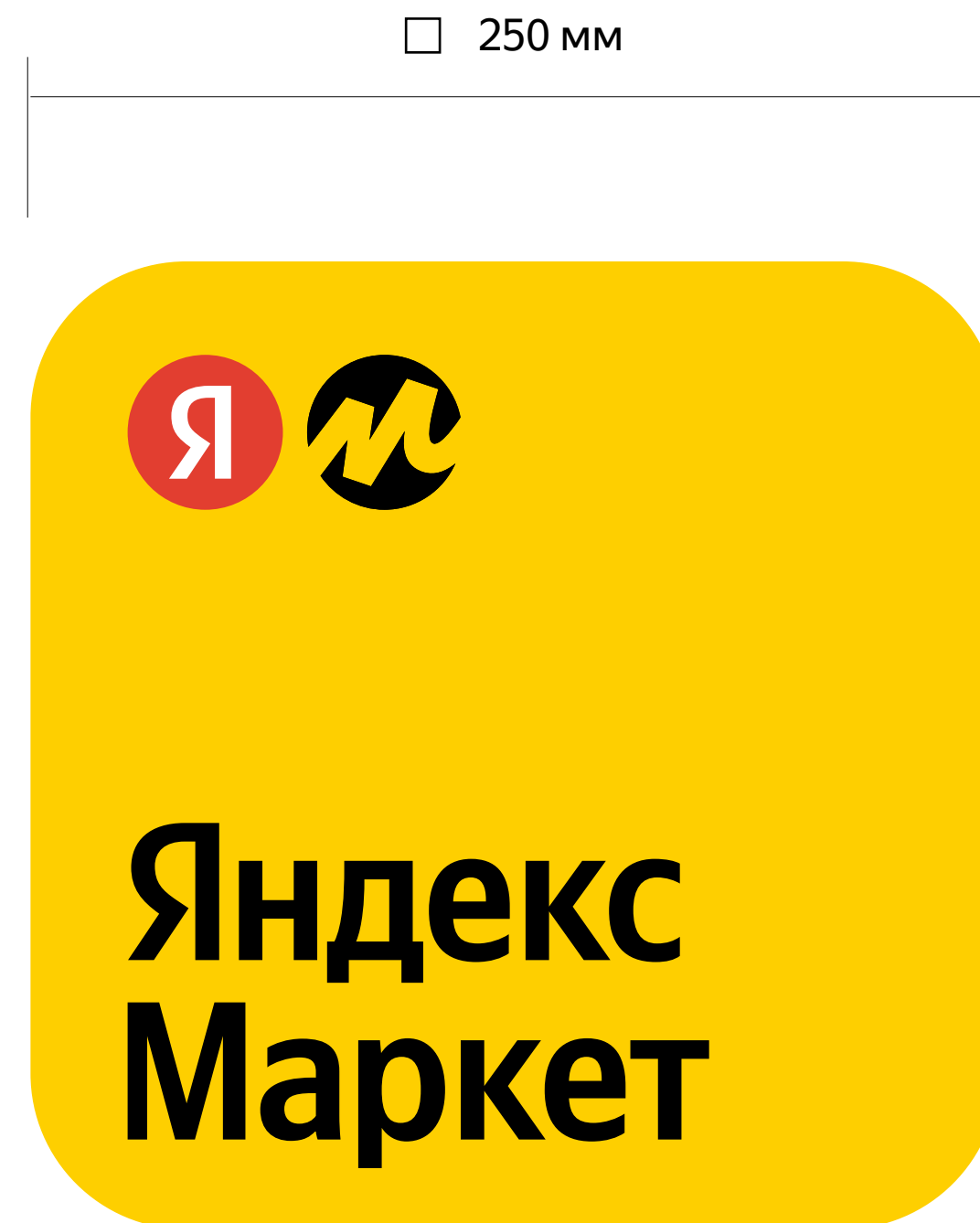

Используйте наклейку когда нет возможности разместить вывеску.

В некоторых случаях (например один выход для пунктов выдачи сторонних организаций) наклейка размещается на дверном полотне на уровне глаз.

# Присутствие второго сервиса экосистемы Яндекса

Если внутри пункта выдачи располагается еще один сервис экосистемы Яндекса, используйте следующие элементы для навигации к нему:

## 01. Стикер с логотипом

300×250 мм

## 02. Постер

(при возможности размещения)

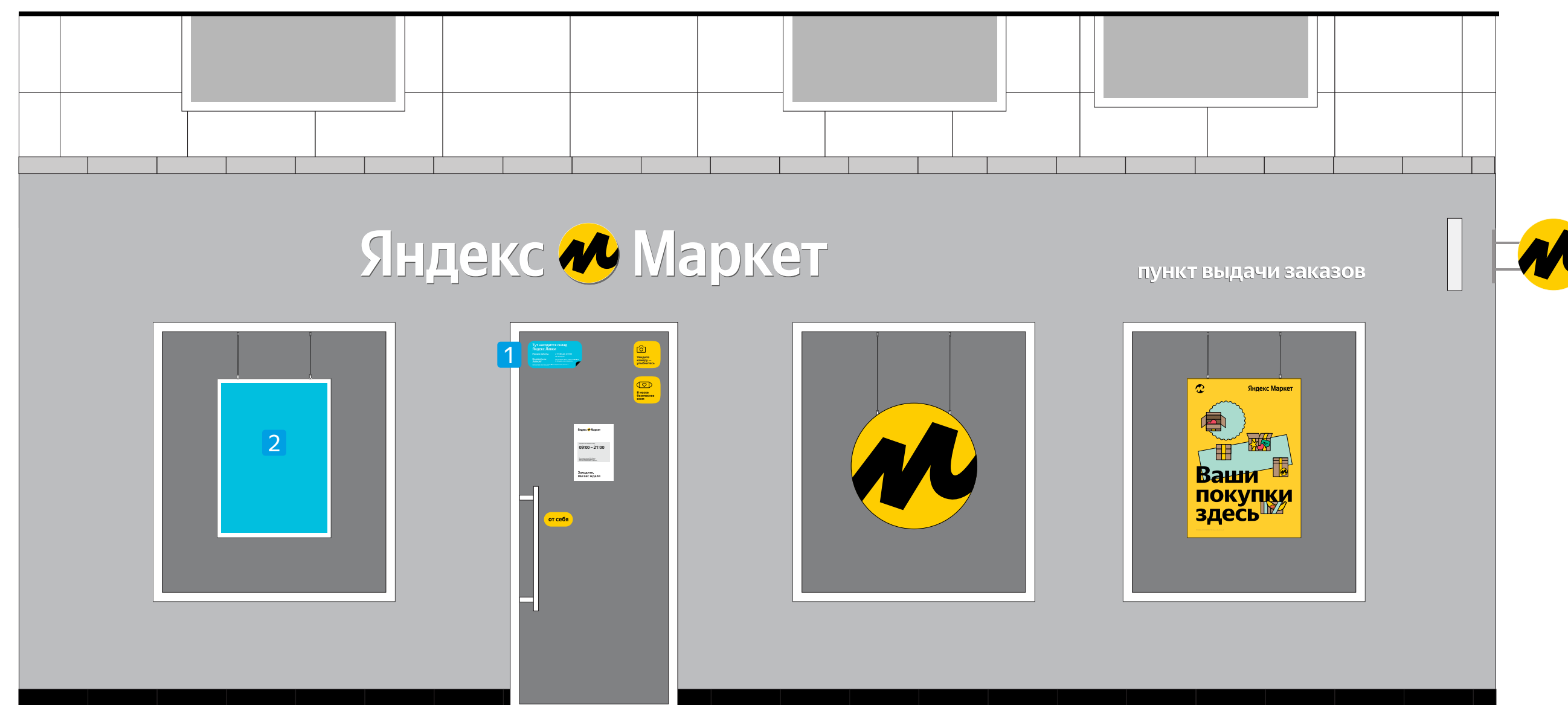

# Размещение элементов на входной группе

Примеры размещния элементов на входной группе.

Режим работы может быть размещён рядом со входом, желательно со стороны дверной ручки.

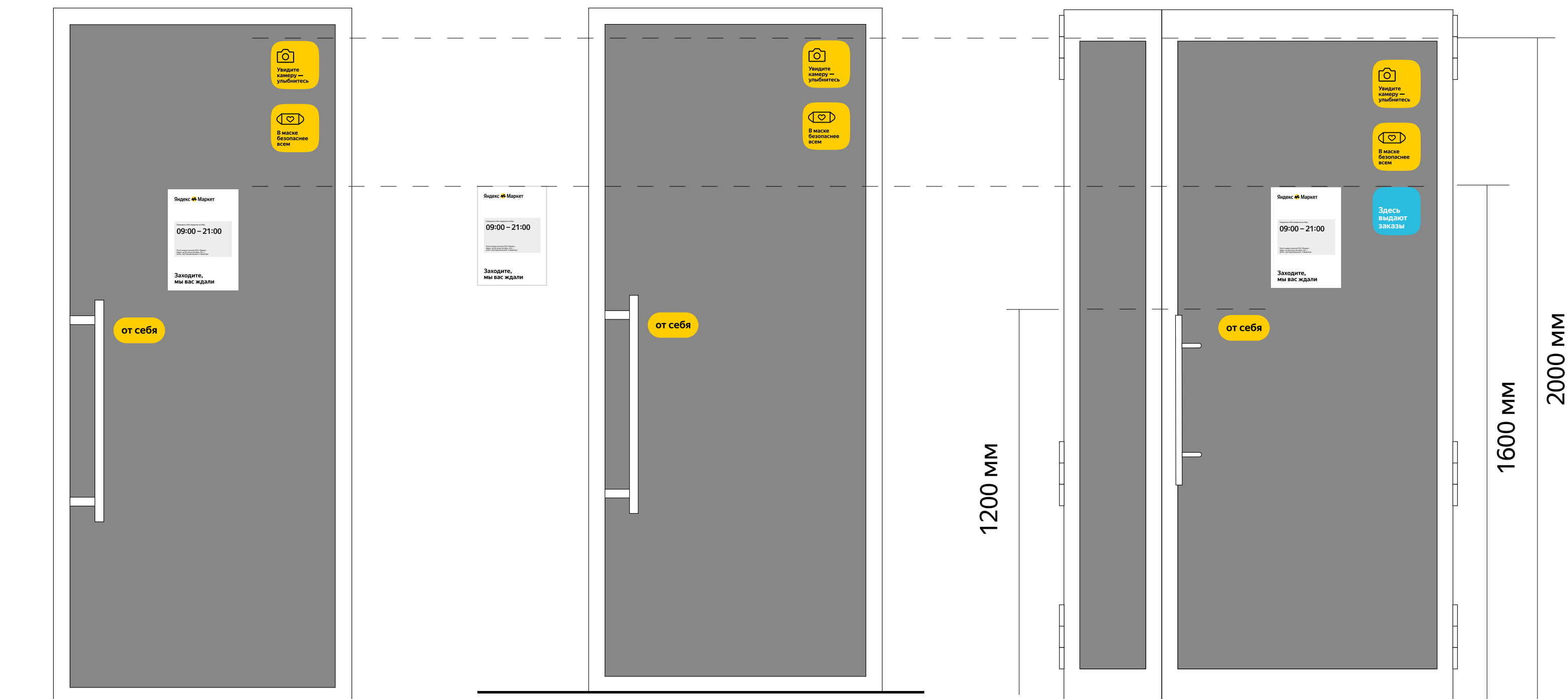

Режим работы может быть размещен рядом со входом.

Пример размещения элементов на двери шириной 1200 мм и более.

# Знак в витрине

В витринах может также размещаться фирменный знак с подсветкой.

## Размеры

Подбираются в зависимости от размера окна.

## Материалы

Металл, транслюцентный пластик. Подсветка: LED.

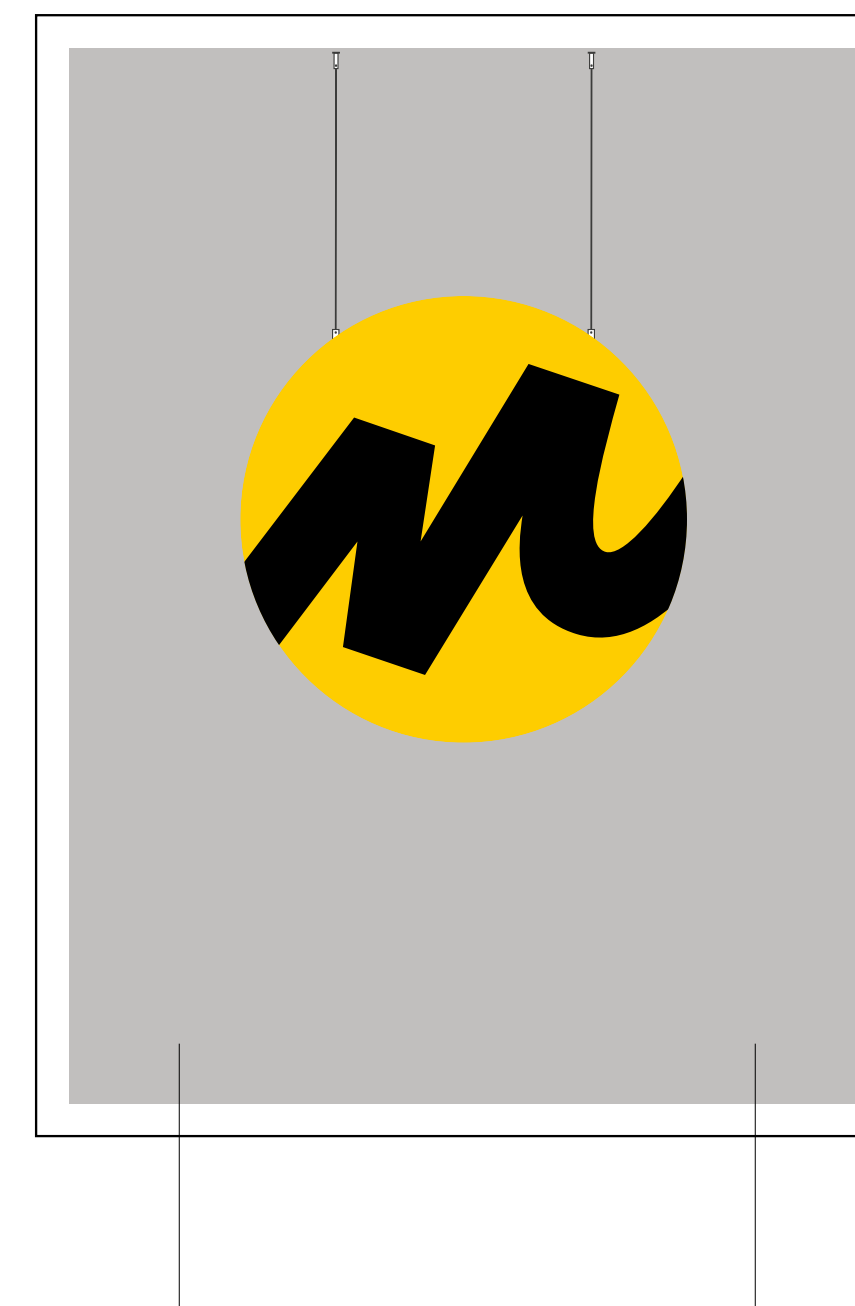

Знак не должен полностью перекрывать площадь витрины. Вокруг него необходимо соблюдать свободное пространство.

# Витринные постеры

В витринах размещаются световые панели с фирменными постерами.

Так же постеры могут размещаться в интерьере.

## Размеры

### A0

Размер плаката: 841×1189 мм.

### A1

Размер плаката: 594×841 мм.

### A2

Размер плаката: 420×594 мм.

## Способы монтажа

Тонкая световая панель на токопроводящих тросах.

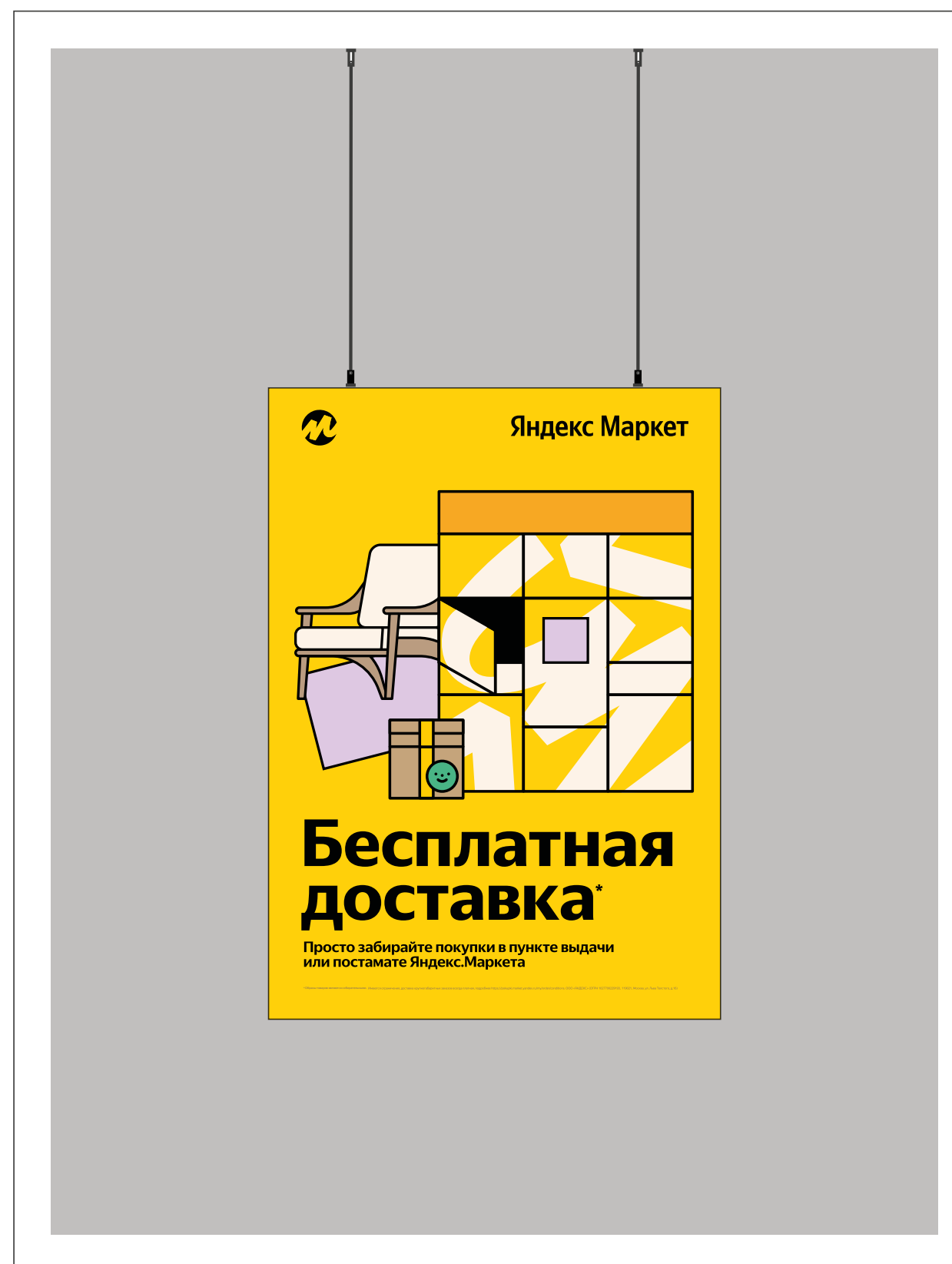

Постеры не должны полностью перекрывать площадь витрины. Вокруг них необходимо соблюдать свободное пространство.

# Навигационный постер

Используйте этот постер, если вход в пункт выдачи заказов не очевиден для посетителя. Старайтесь размещать постер ближе к входу.

На постере может быть размещена стрелка, указывающая направление движения.

## Размеры

**A0**

Размер плаката: 841×1189 мм.

## Способы монтажа

Тонкая световая панель на токопроводящих тросах.

Возможно исполнение без подсветки. Печать на плёнке, которая накатывается на пенокартон.



Постеры не должны полностью перекрывать площадь витрины. Вокруг них необходимо соблюдать свободное пространство.



# Витрина внутри ТЦ

Если пункт выдачи заказов находится в торговом центре, используется дополнительный вариант брендинга.



# Витрина внутри ТЦ. Элементы

## 01. Вывеска

Смотрите описание и правила размещения на стр. 15-16.

## 02. Режим работы

Смотрите описание и правила размещения на стр. 26.

## 03. Наклейка «видеонаблюдение»

Смотрите описание и правила размещения на стр. 28.

## 04. Наклейка «маска»

Смотрите описание и правила размещения на стр. 29.

## 05. Наклейка «от себя/на себя»

Смотрите описание и правила размещения на стр. 27.

## 06. Постер

Смотрите описание и правила размещения на стр. 34-35.

## 07. Паттерн

Дополнительная опция.

Оклейка внешней поверхности остекления витражной плёнкой Oracal 8300-041, Golden Yellow 020.

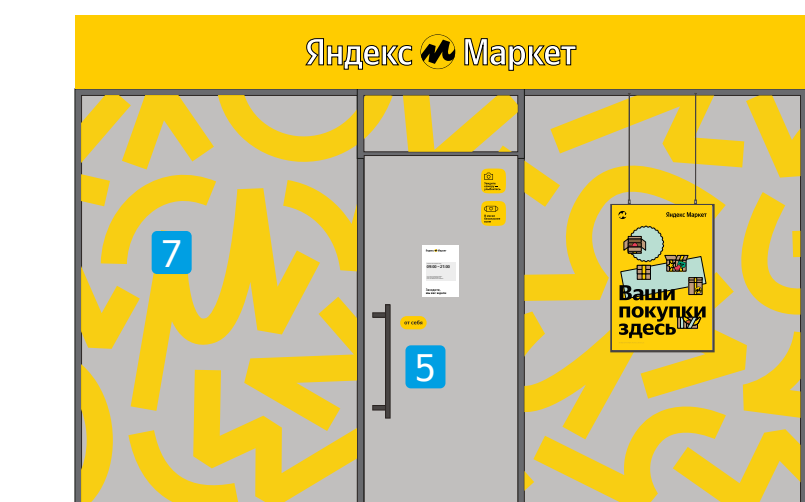

Пример витрины с паттерном



Фасад витрины с рольставнями

# Напольный указатель

## Размещение

Наклейка с логотипом и стрелкой размещается внутри помещения, на полу, по пути следования ко входу.

## Размеры (Ш×В)

250×250 мм.

## Материалы

Виниловая наклейка.

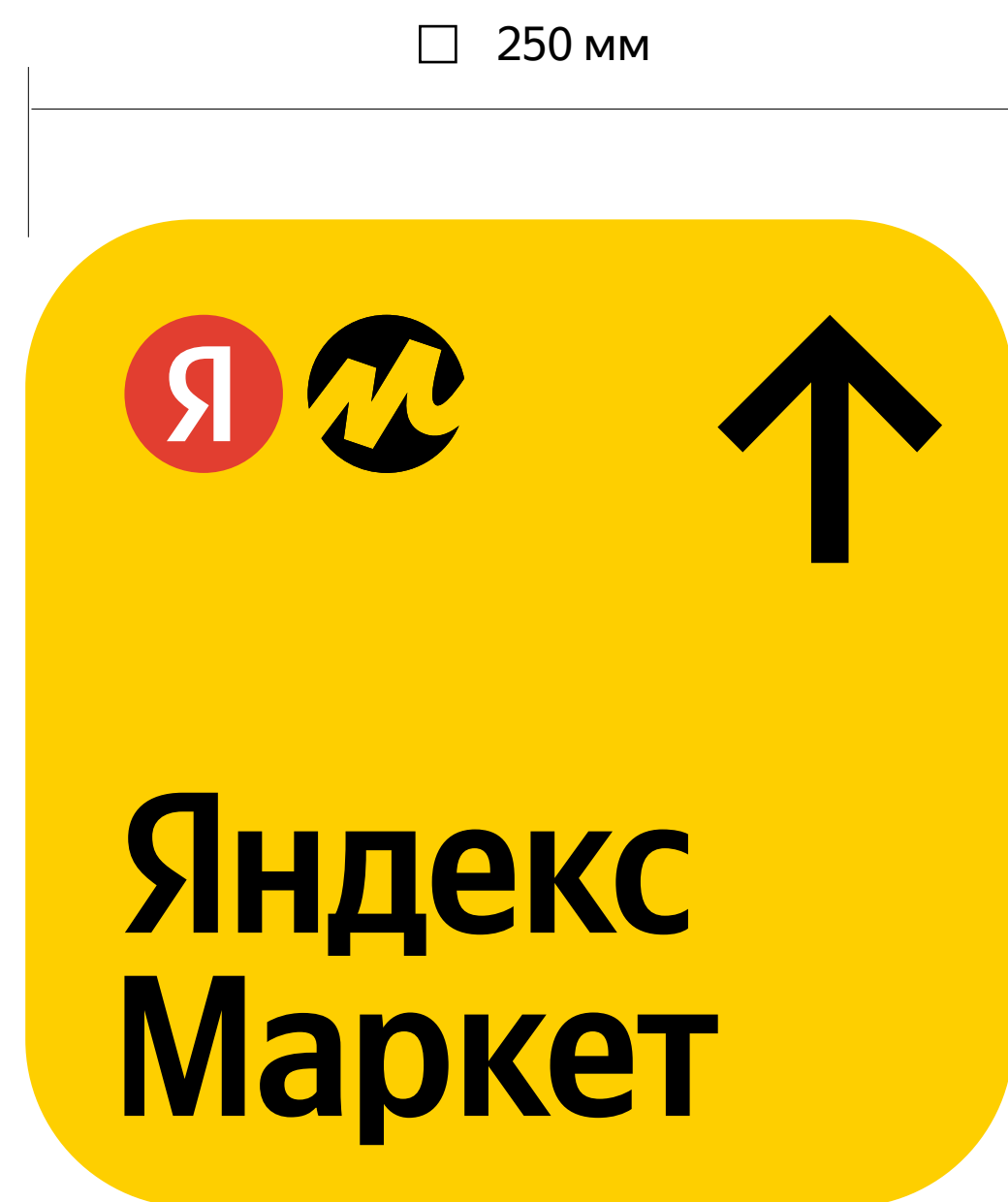

# Настенная навигация

Используется, если необходимо указать на вход в ПВЗ.

## Размеры (Ш×В)

Табличка с логотипом:

S — 500×100 мм.

M — 1000×200 мм.

Табличка с навигационной стрелкой:

S — 100×100 мм.

M — 200×200 мм.

## Размещение

На стене здания недалеко от входа в ПВЗ.

## Высота размещения

1600 мм от пола

## Способы монтажа

01. Двухсторонний скотч.
02. Жидкие гвозди.
03. Силикон.



Навигационная табличка состоит из двух частей — логотипа и навигационной стрелки.

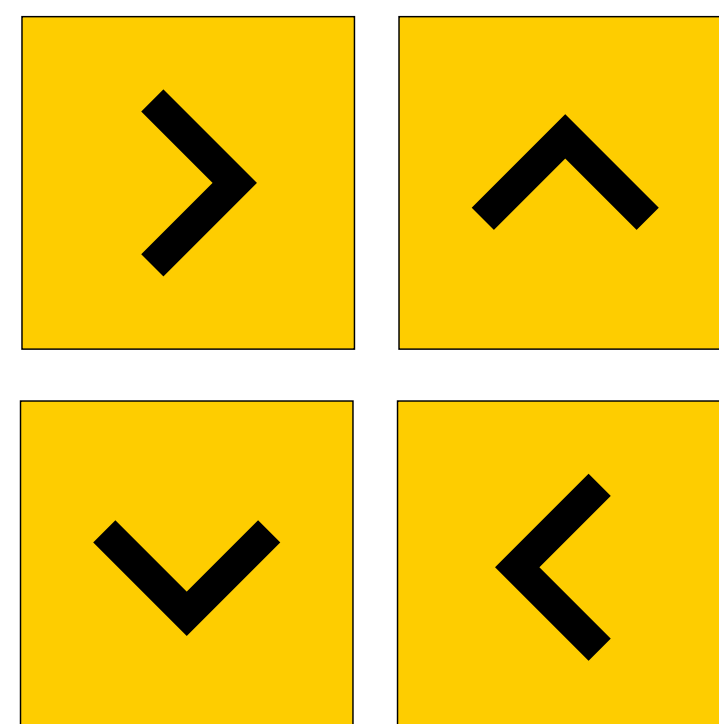

Навигационную стрелку можно размещать в нужном направлении движения.

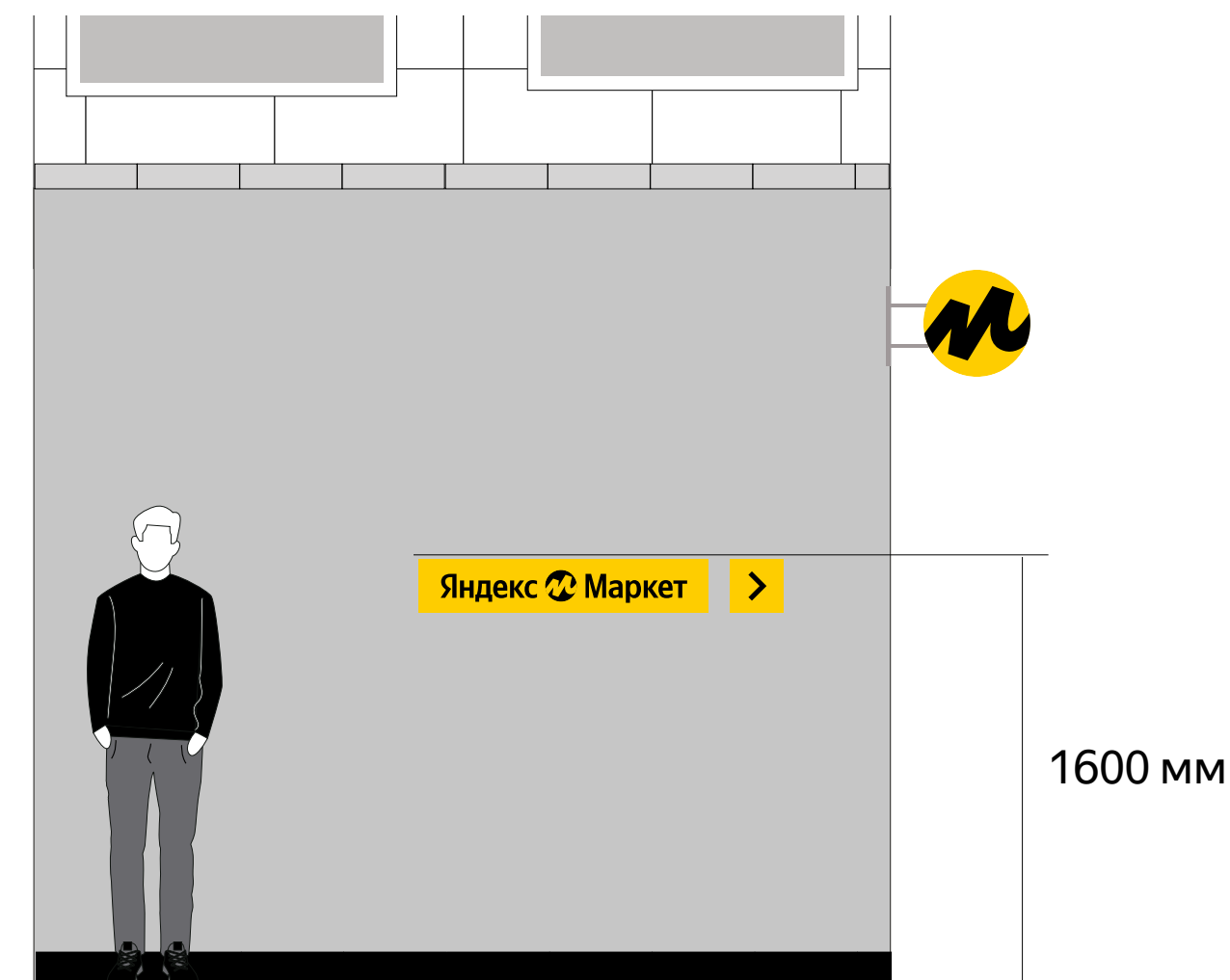

# Запрещается



Не размещайте вывеску на окнах здания.



Козырёк должен быть отремонтирован и окрашен в жёлтый цвет.

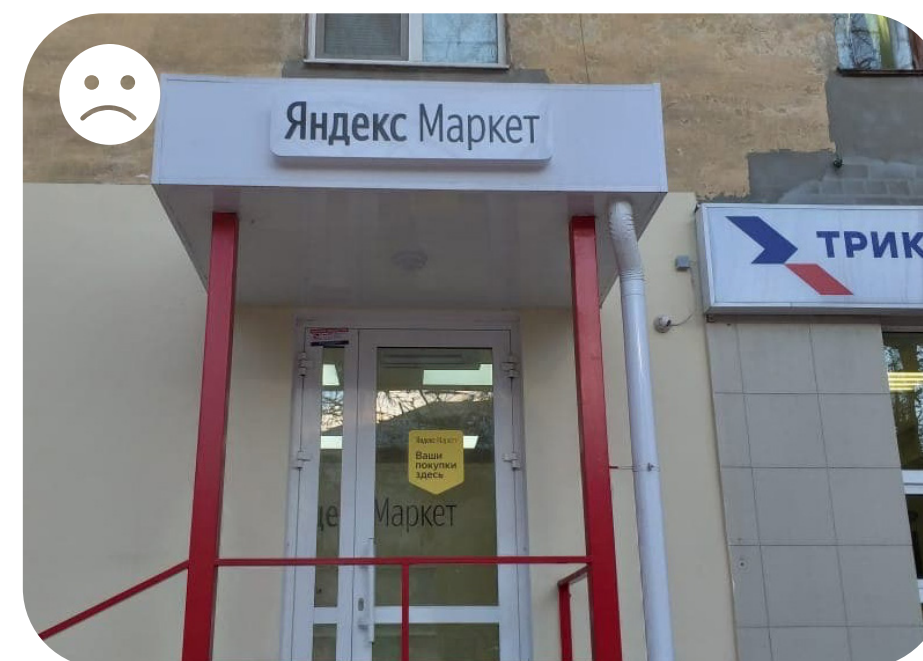

Запрещается сохранять элементы дизайна прошлых владельцев здания. Козырек, лестница должны быть окрашены в фирменный жёлтый цвет.

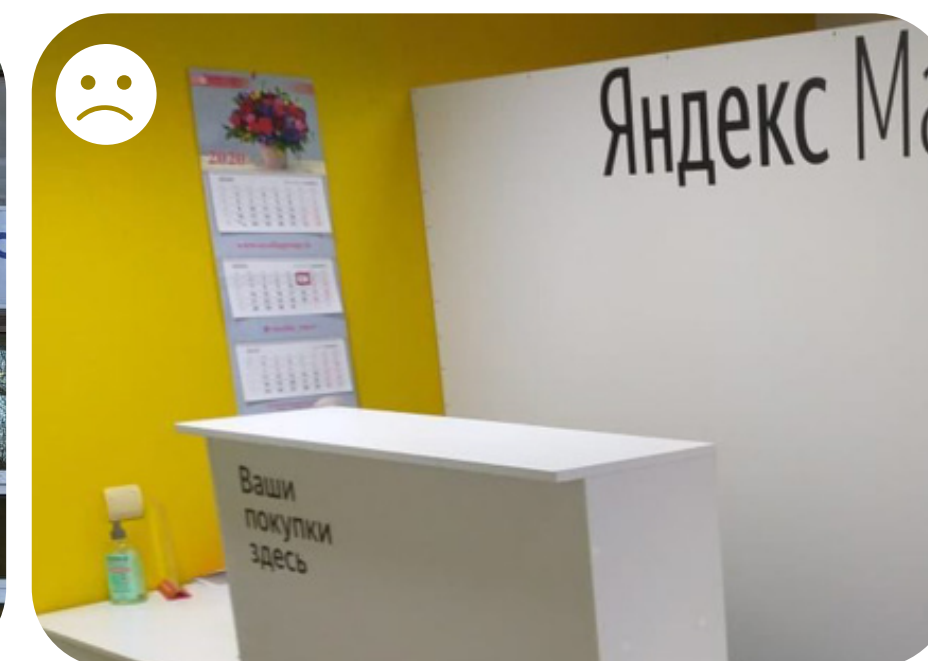

Запрещается использовать материалы, не описанные в этом руководстве (навесной календарь).



При необходимости в размещении предметов интерьера или декора (входной коврик), используйте фирменные цвета (или близкие к ним).

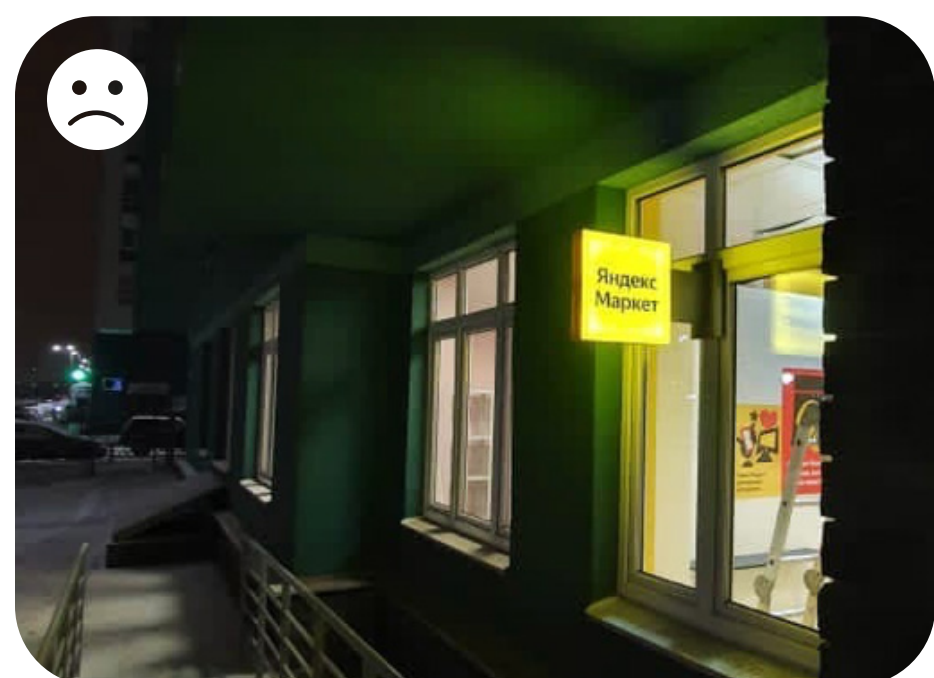

Не размещайте панель-кронштейн в окнах здания.



Поверхность под вывеской должна быть отремонтирована, загрязнения удалены.



Используйте специальный вариант вывески (без подложки) если на фасаде мало места.



Запрещается использование коммуникаций, не описанных в этом руководстве.

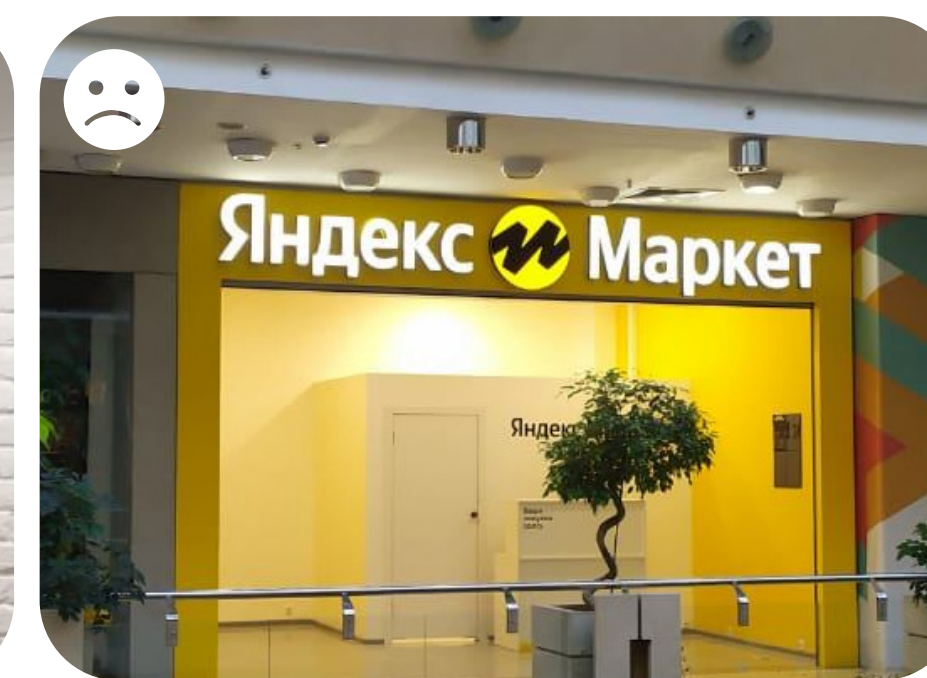

Следите за правильностью воспроизведения знака, он не должен быть отражён или перевернут.

# 03. Оформление интерьера

# Описание

Пункт выдачи заказов оформляется в соответствии с фирменным стилем Яндекс.Маркета. Все пункты выдачи оформляются по единому принципу.

На следующих страницах приведены общие правила и описаны элементы оформления.



# Принцип оформления ПВЗ с одной примерочной

Стены в ПВЗ окрашиваются в 3 цвета.

## 01. Жёлтый цвет

В желтый цвет окрашивается стена за кассовой стойкой и смежная с ней стена (преимущественно без выступов, дверей и окон) на высоту 2500 мм. Также в жёлтый окрашивается стена склада, видимая из основного помещения через ведущий в него проём на высоту 2500 мм.

## 02. Серый цвет

Остальные стены окрашиваются в серый цвет так же на высоту 2500 мм.

## 03. Белый цвет

В белый цвет окрашиваются все стены от высоты 2500 мм.

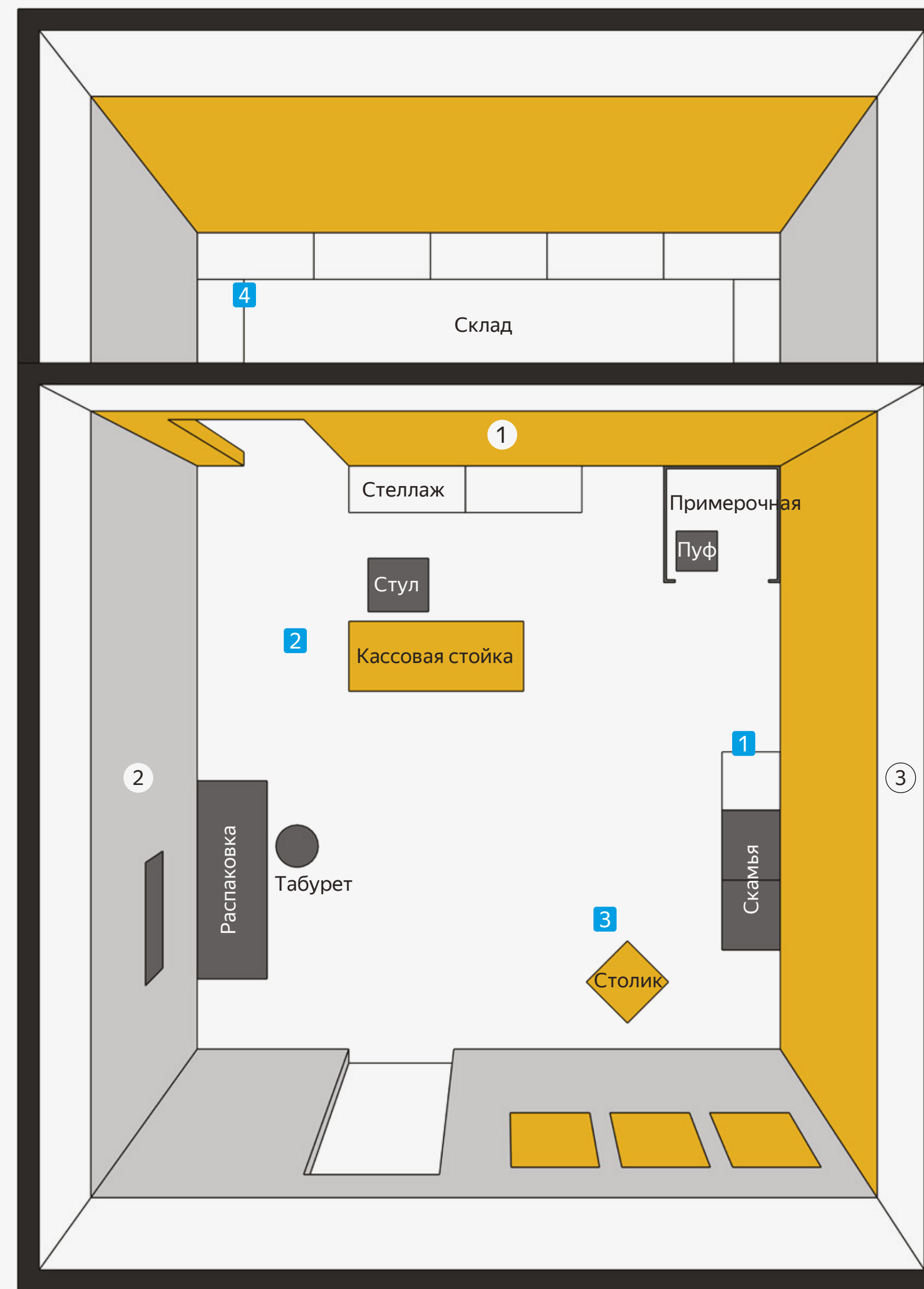



# Принцип оформления ПВЗ с расширенной зоной примерки

Стены в ПВЗ окрашиваются в 3 цвета.

## 01. Жёлтый цвет

В желтый цвет окрашивается стена за кассовой стойкой и смежная с ней стена (преимущественно без выступов, дверей и окон) на высоту 2500 мм. Также в жёлтый окрашивается стена склада, видимая из основного помещения через ведущий в него проём на высоту 2500 мм.

## 02. Серый цвет

Остальные стены окрашиваются в серый цвет так же на высоту 2500 мм.

## 03. Белый цвет

В белый цвет окрашиваются все стены от высоты 2500 мм.



# Планировка. С 1 примерочной

Варианты оформления на основе планировок существующих ПВЗ.

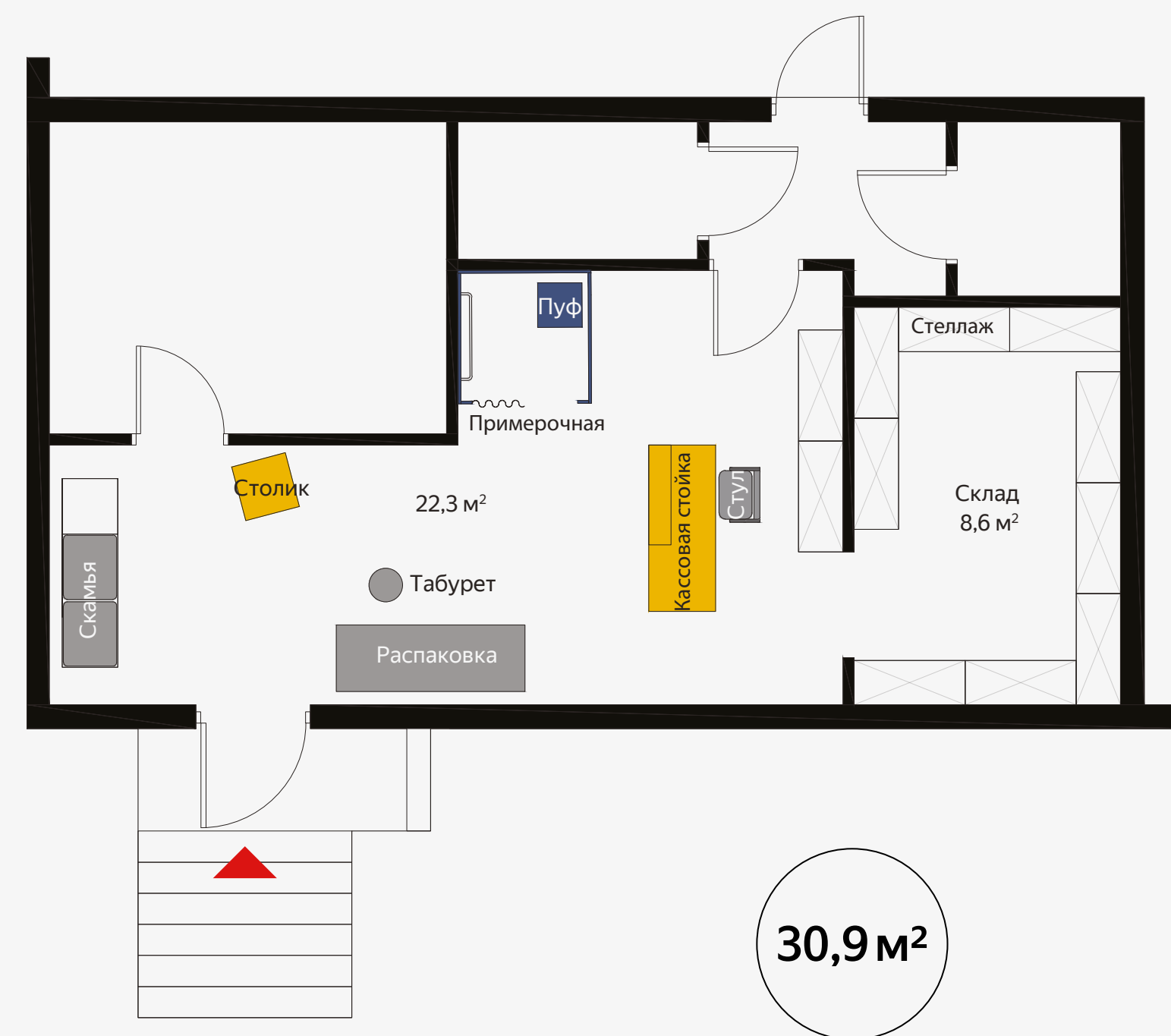
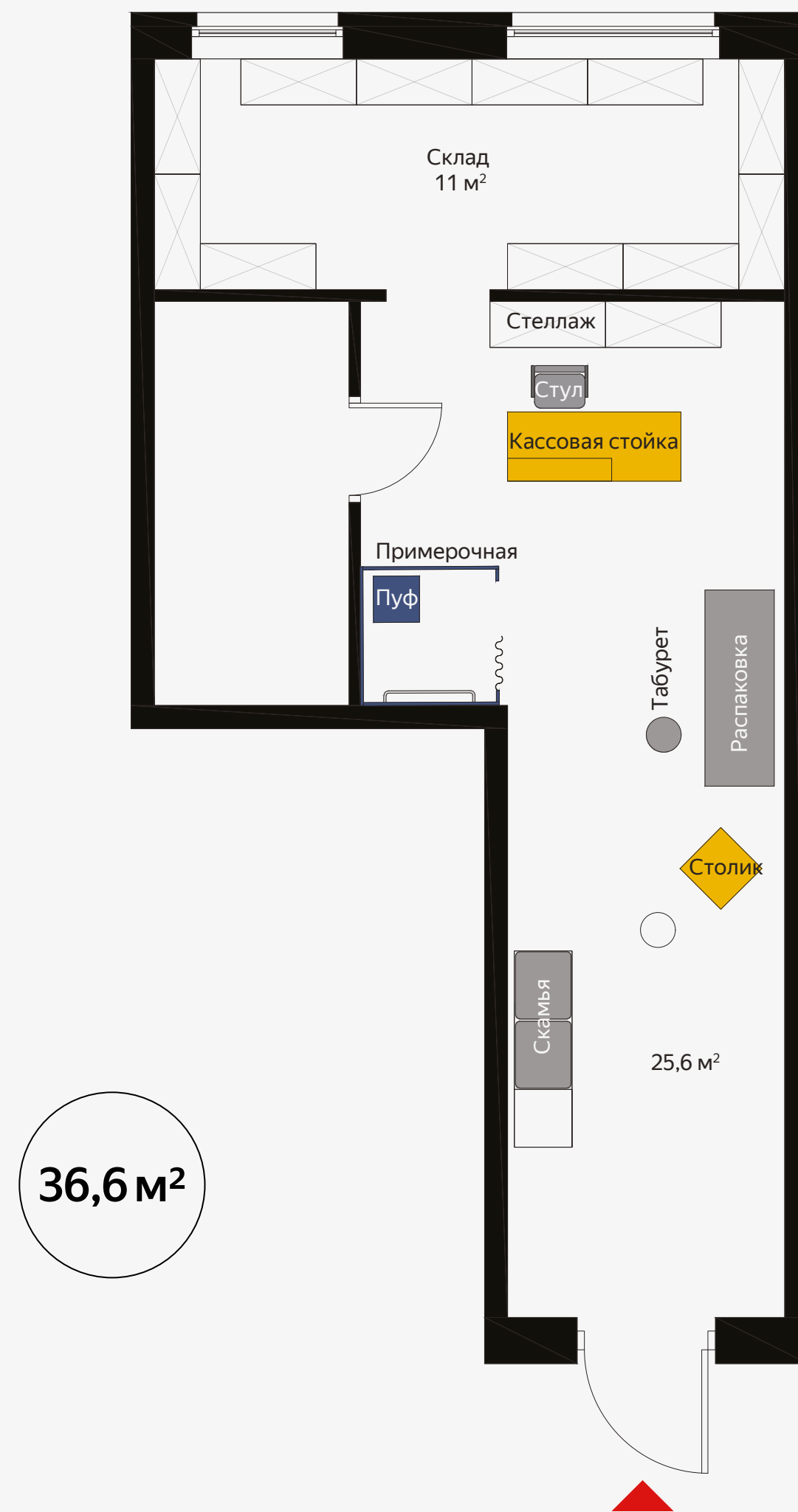
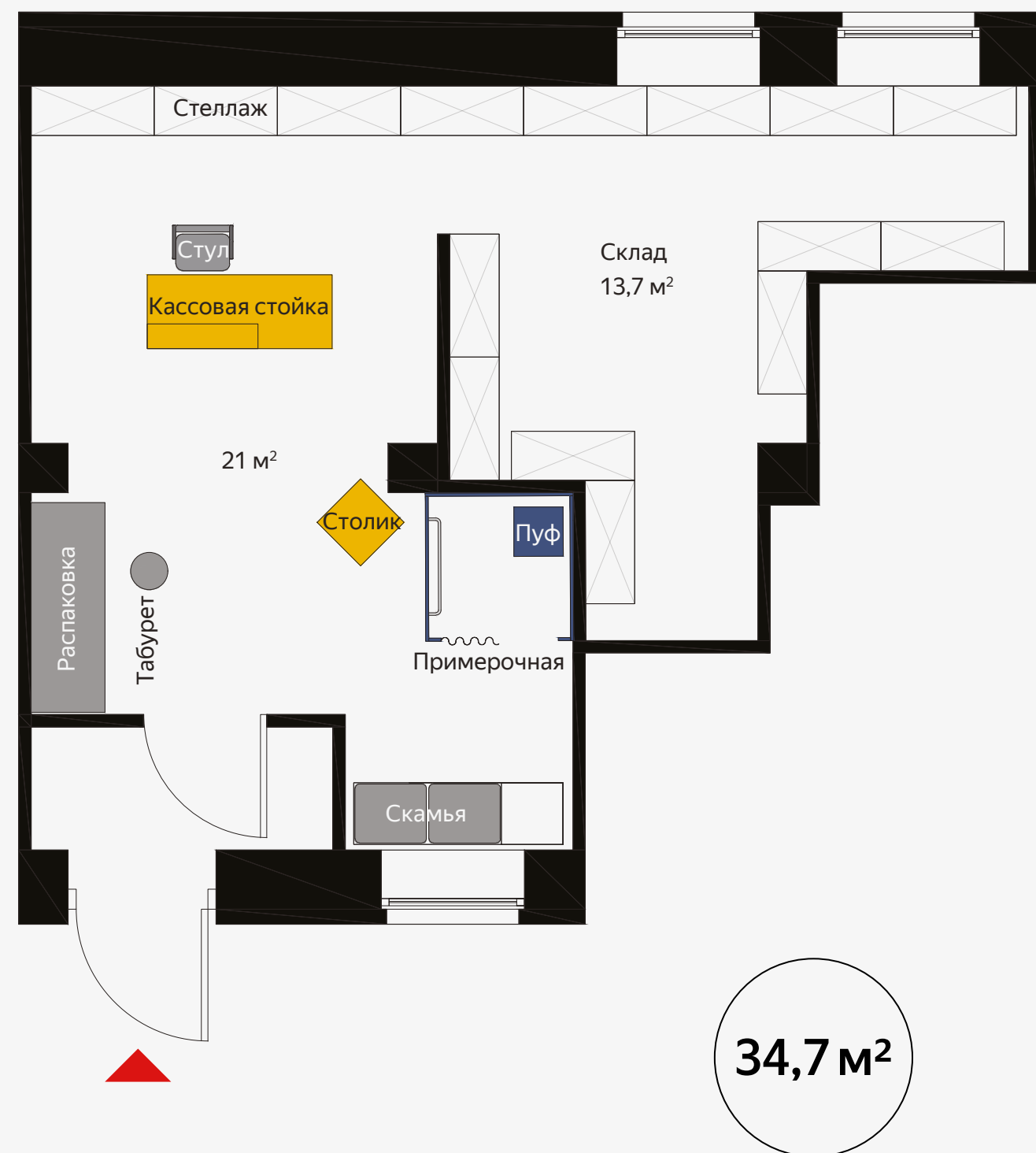

# Планировка. С 2 и более примерочными

Варианты оформления на основе планировок существующих ПВЗ.

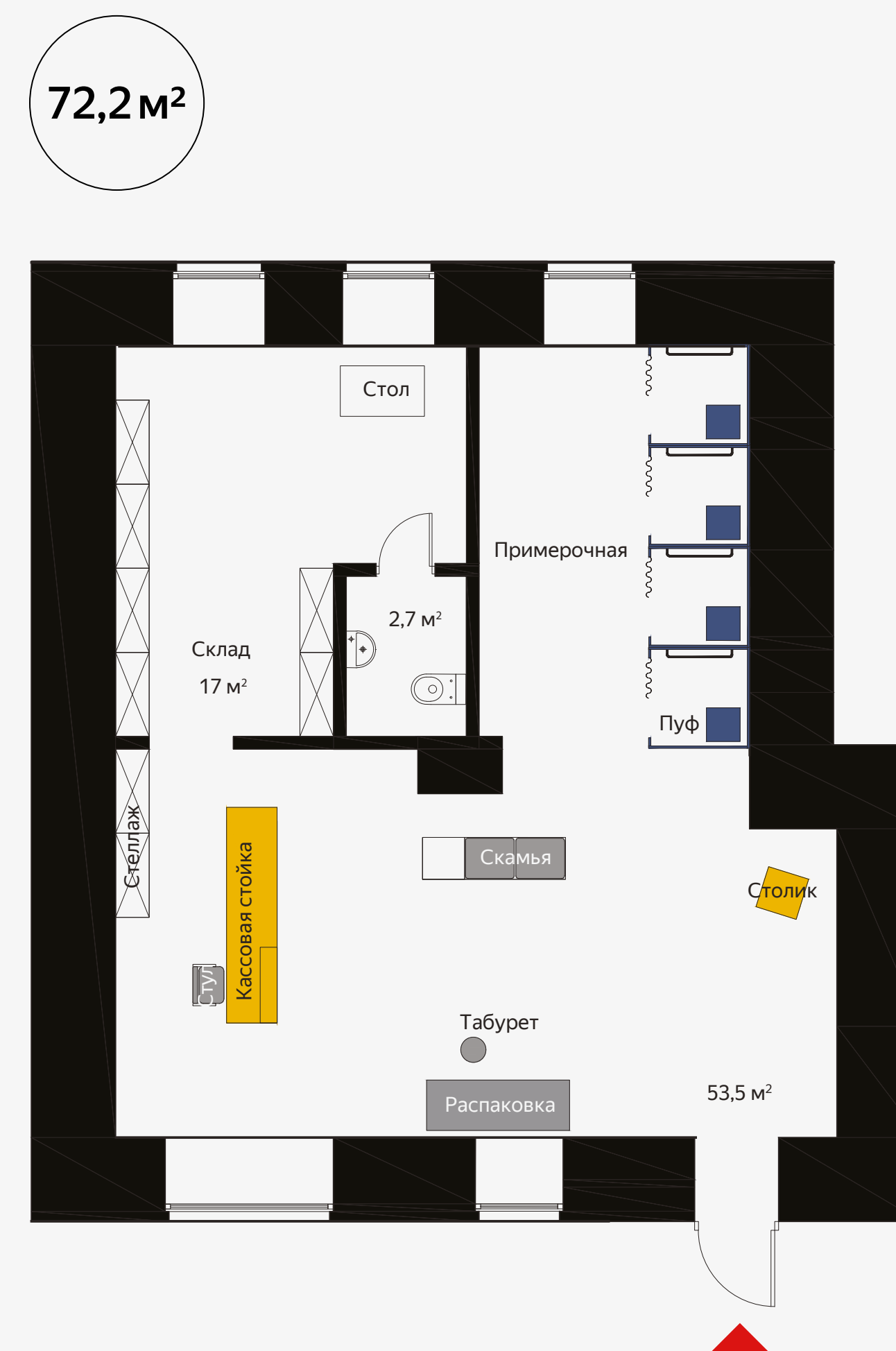
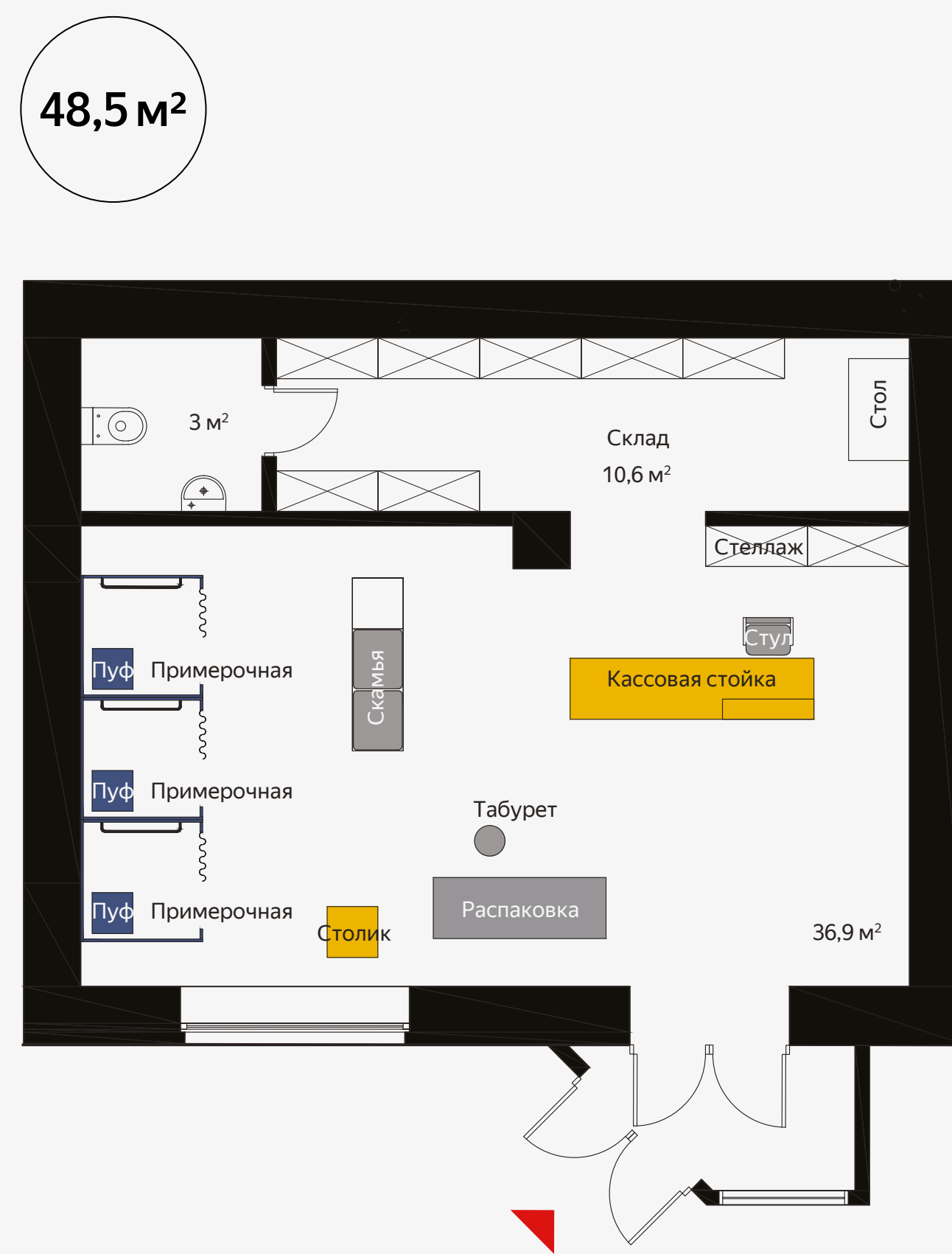

# Планировка. С 2 и более примерочными

У одной планировки могут быть  
разные размещения мебели.

65,9 м<sup>2</sup>

Вариант 1



Вариант 2

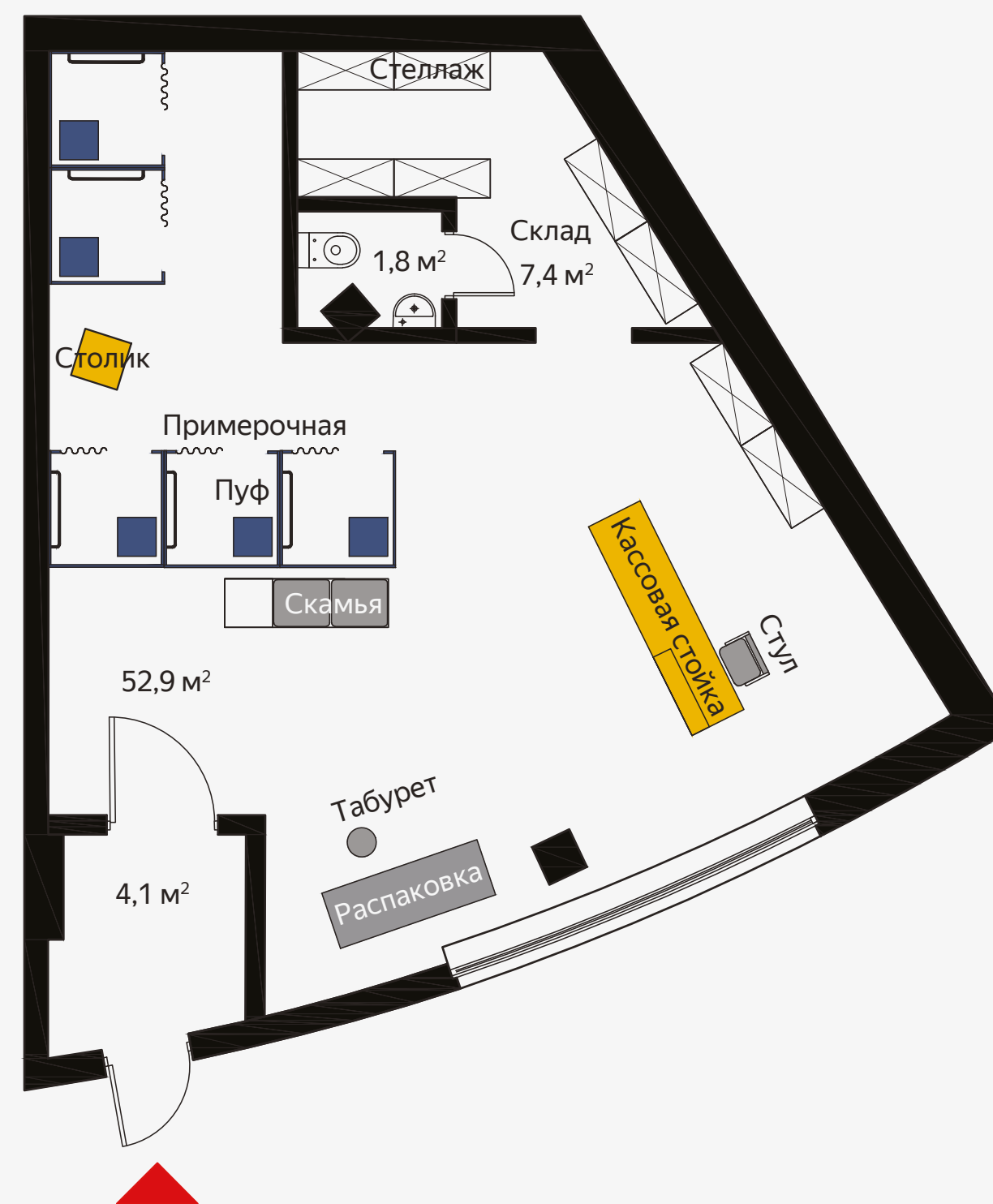

Вариант 3

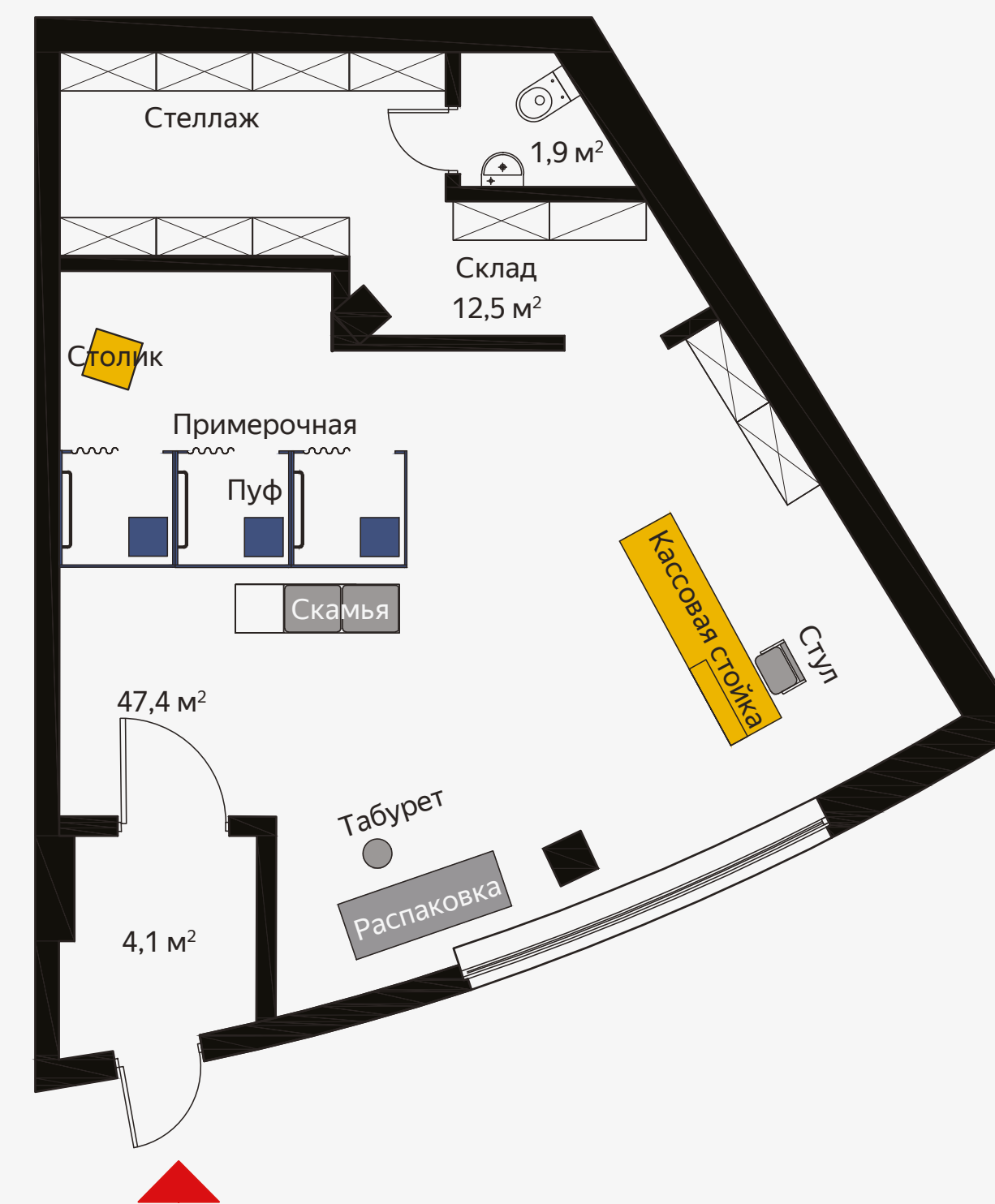

# Решения окраски стен

На этой странице показан принцип окраски стен на примере существующих планировок ПВЗ.

В жёлтый цвет окрашивается стена за кассовой стойкой и смежная с ней стена, преимущественно без межкомнатных дверных и оконных проемов.

Высота окраски стены в желтый цвет 2500 мм.

Стены, окрашенные в желтый цвет Tikkurila Symphony L302.

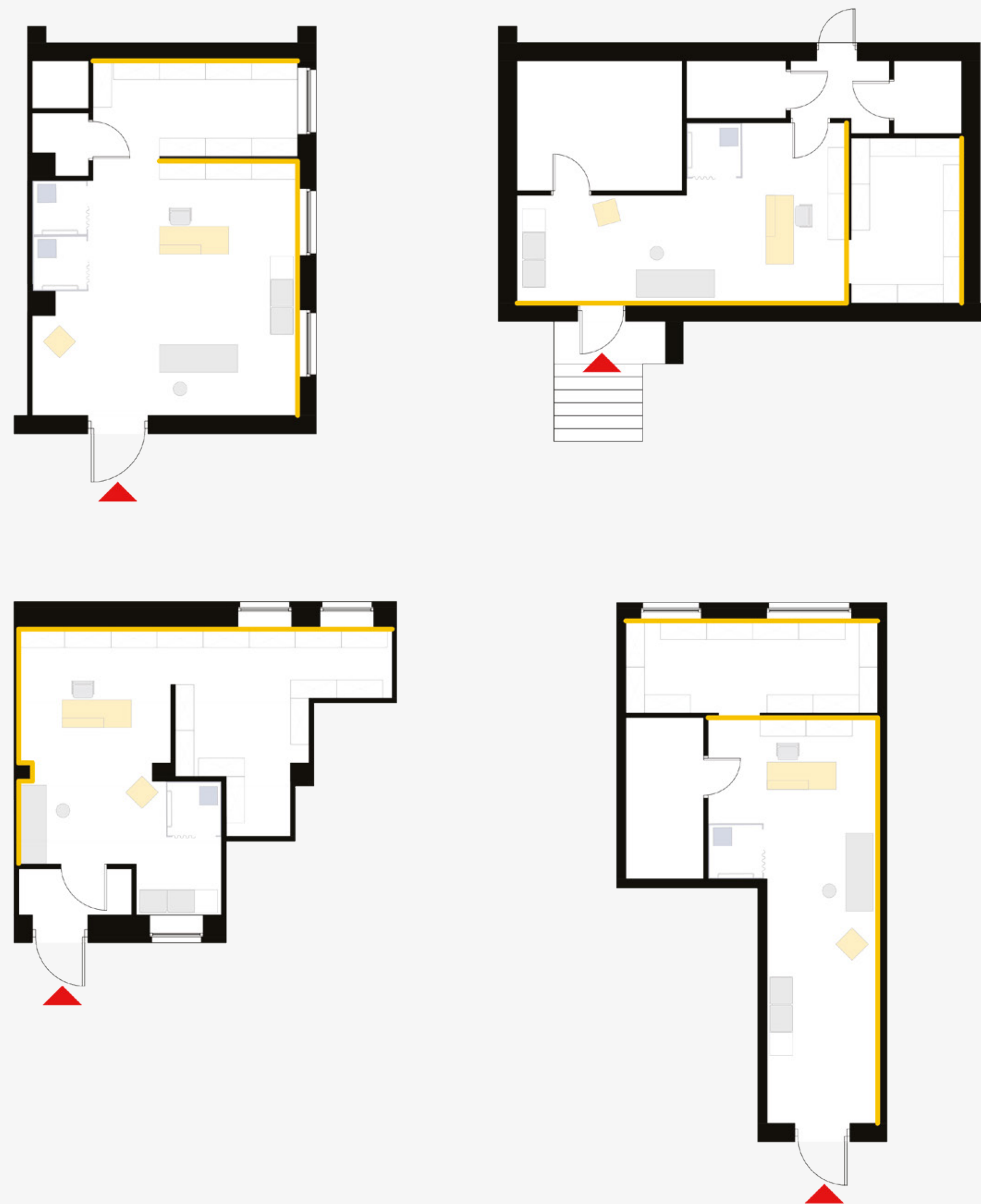

# Развертки. Комплектация



## Зона обслуживания

1. Кассовая стойка
2. Стеллаж
3. Примерочная
4. Светильник над примерочной (ТИП 1)
5. Склад

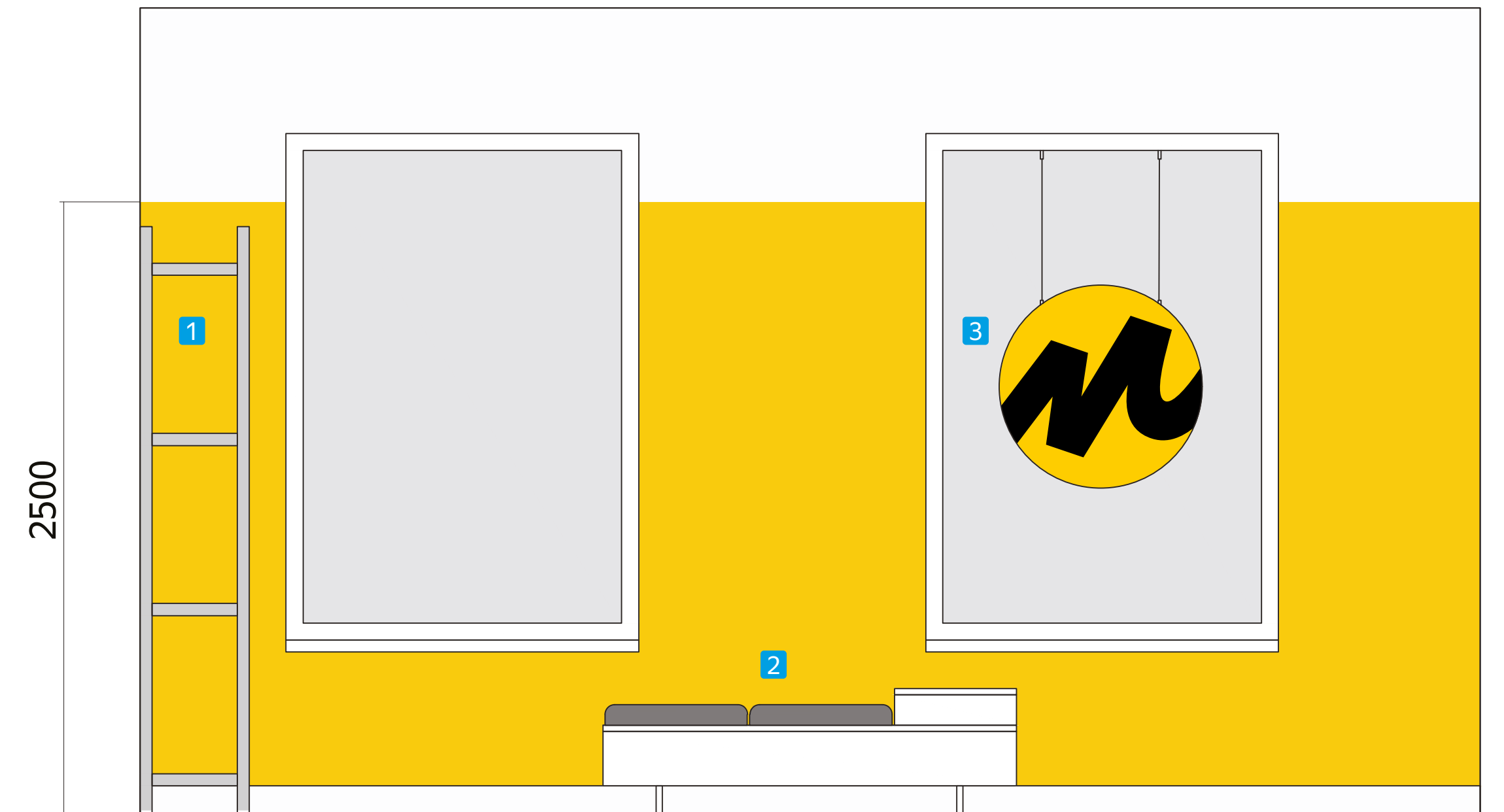

## Зона ожидания

1. Стеллаж
2. Скамья
3. Объемный двусторонний знак или имиджевый постер

# Развертки. Комплектация

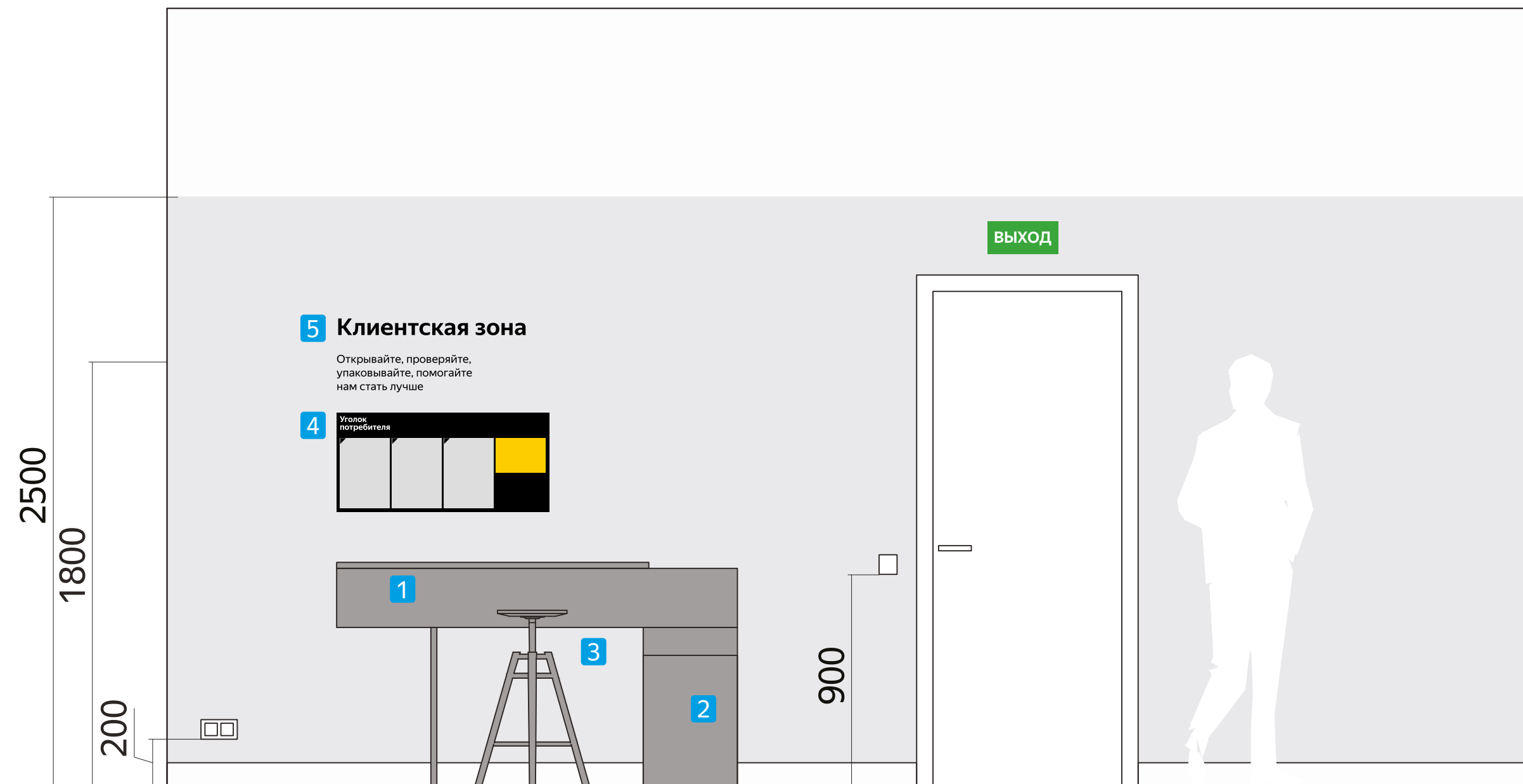

## Клиентская зона

1. Распаковка
2. Стенд для мусора
3. Табурет
4. Информационный стенд
5. Навигационная надпись

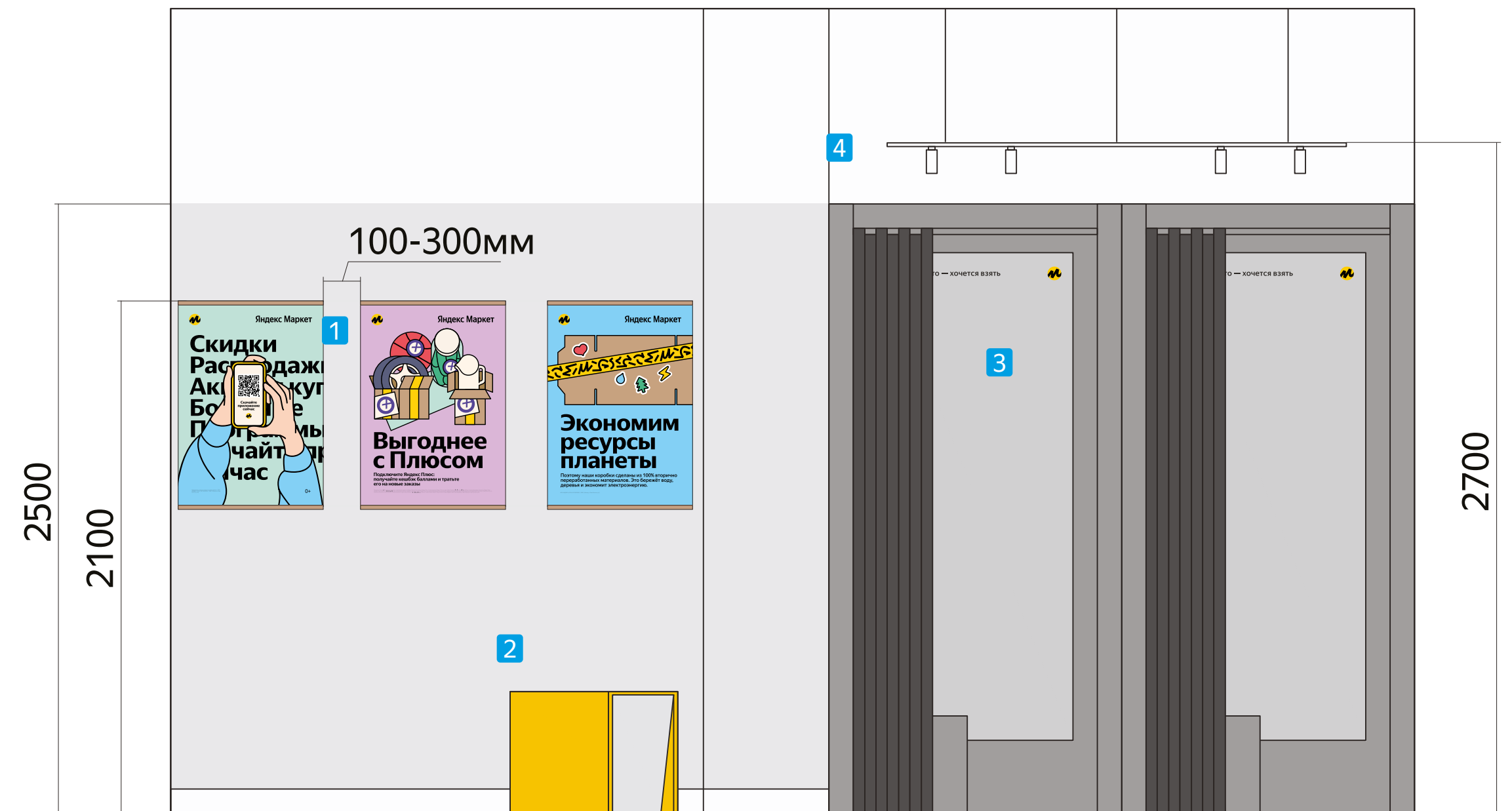

## Примерочная зона

1. Имиджевые постеры
2. Столик с зеркалом для обуви
3. Примерочная
4. Светильник над примерочной

# Зона обслуживания





# №1 касса.

## Ш×Г×В: 1500×600×950 мм

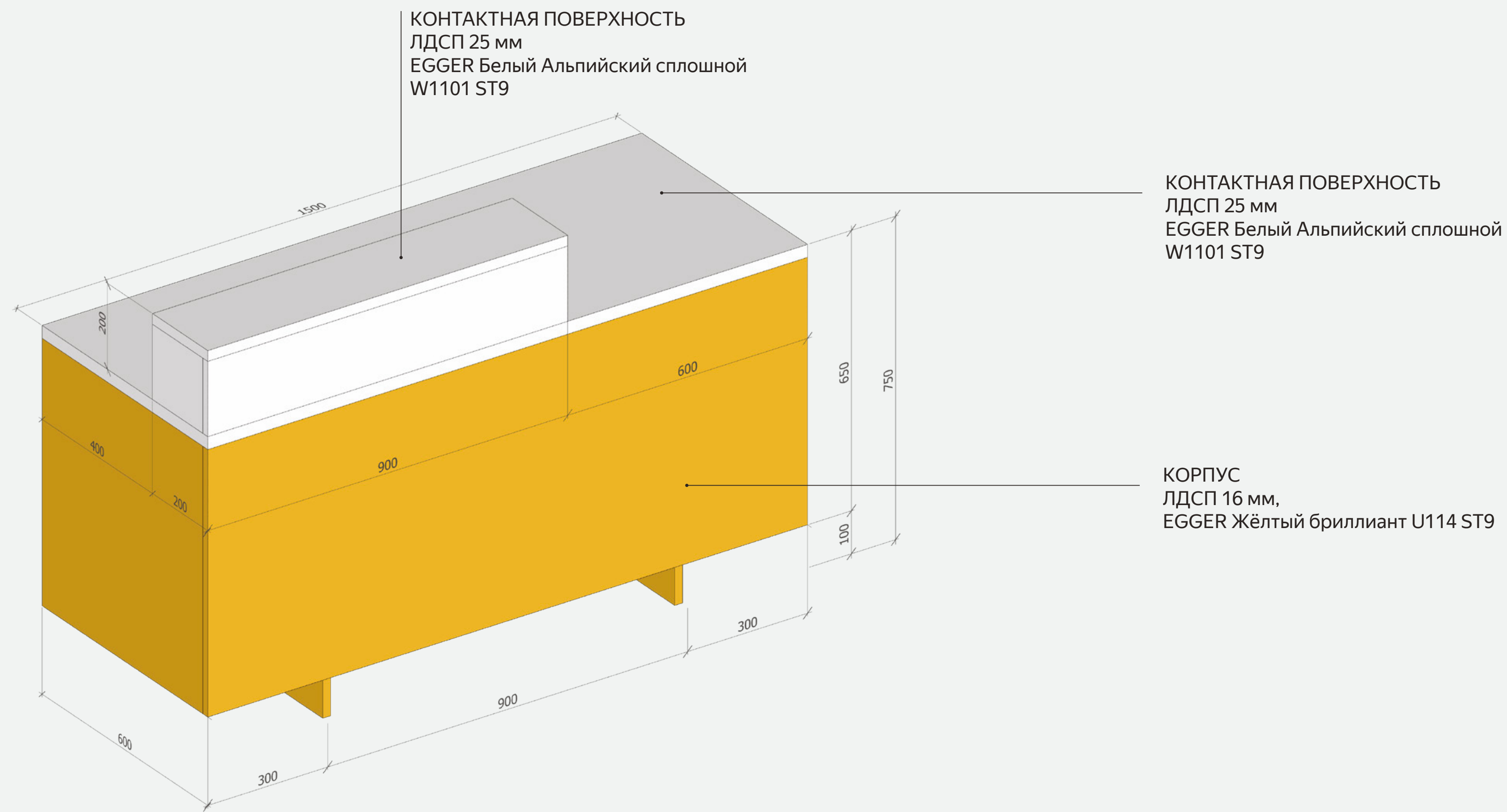

# №1 касса.

## Ш×Г×В: 1500×600×950 мм

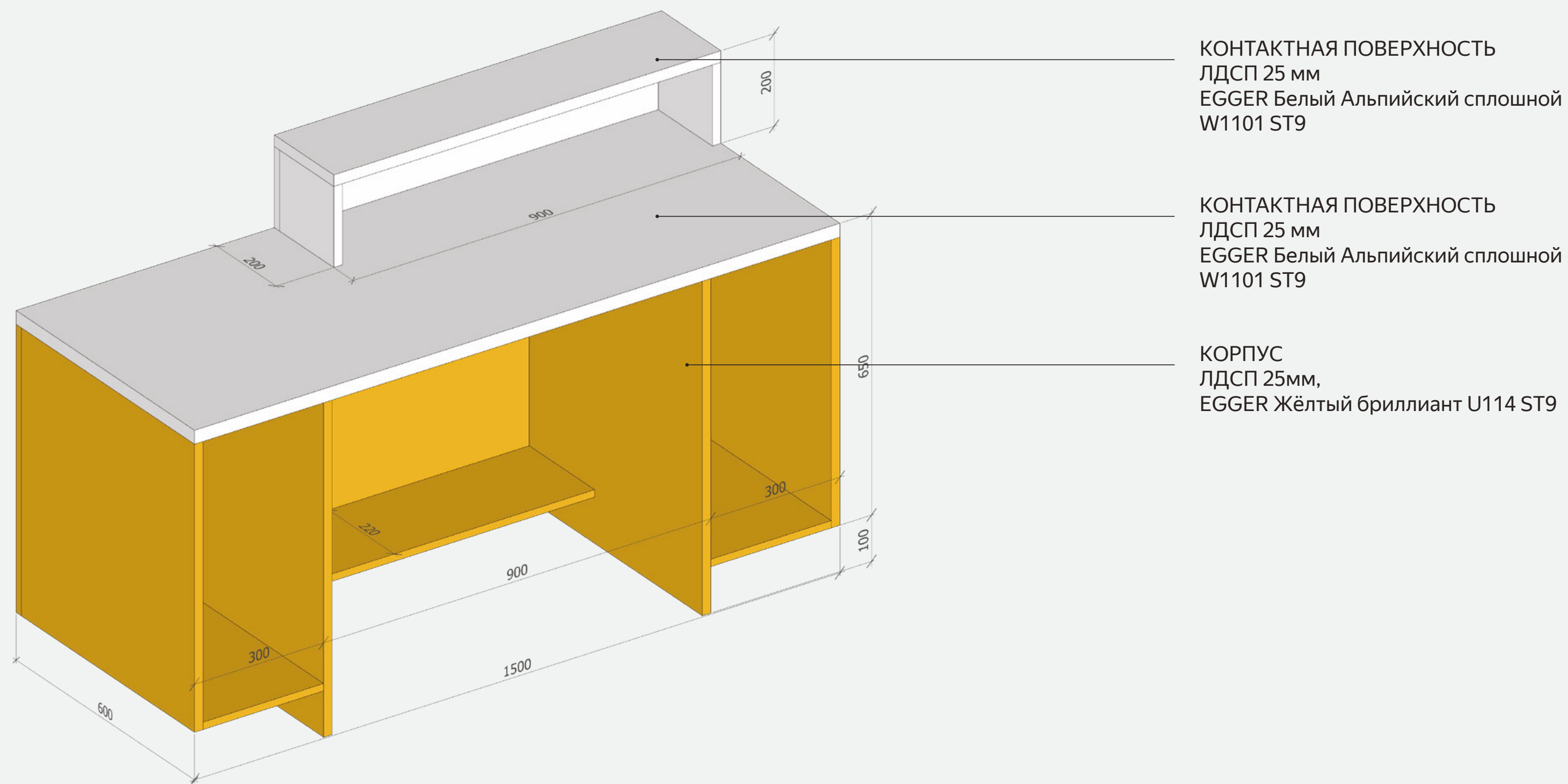

# Касса расширенная.

## Ш×Г×В: 2400×600×950 мм

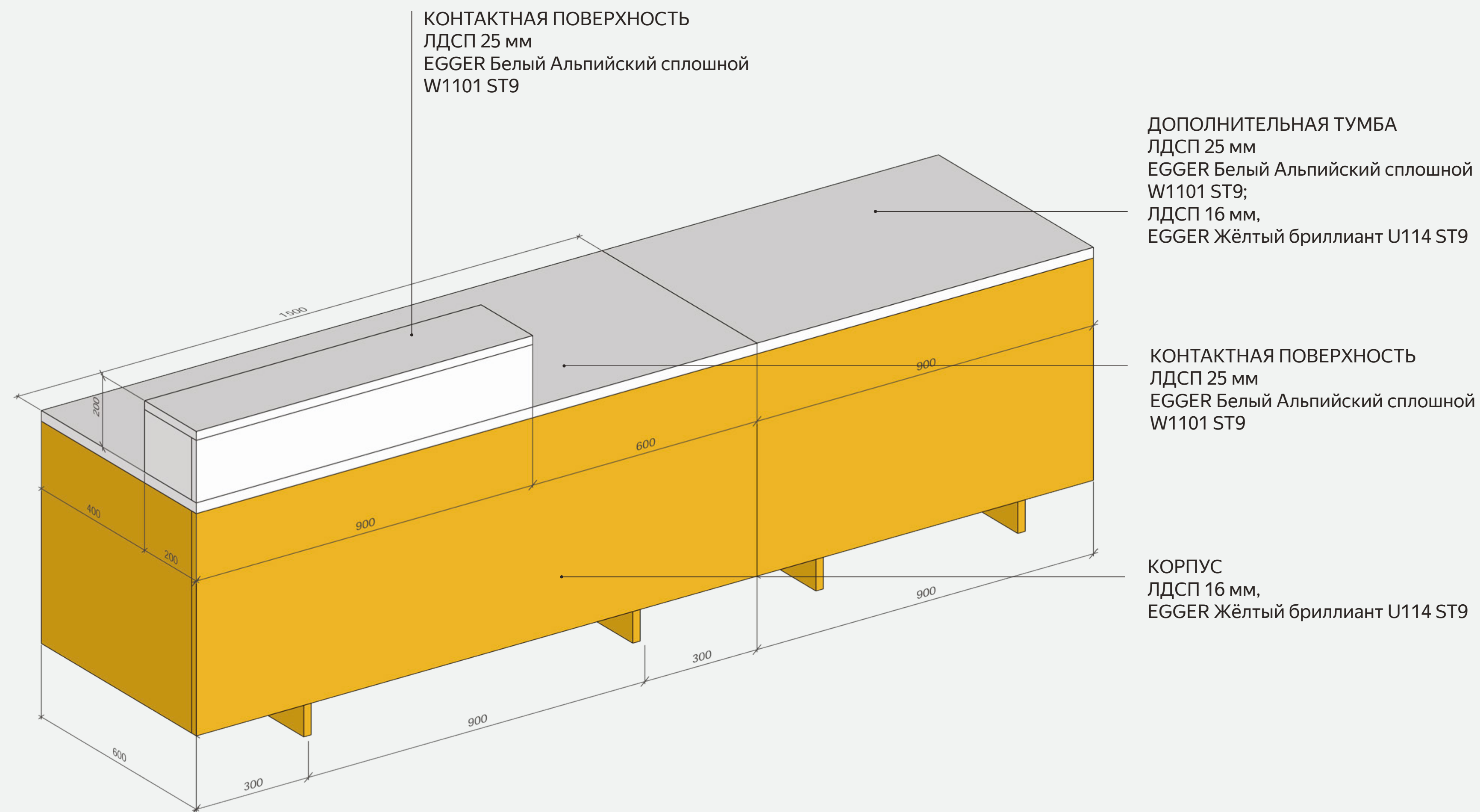

# Дополнительная тумба. Ш×Г×В: 900×600×700 мм

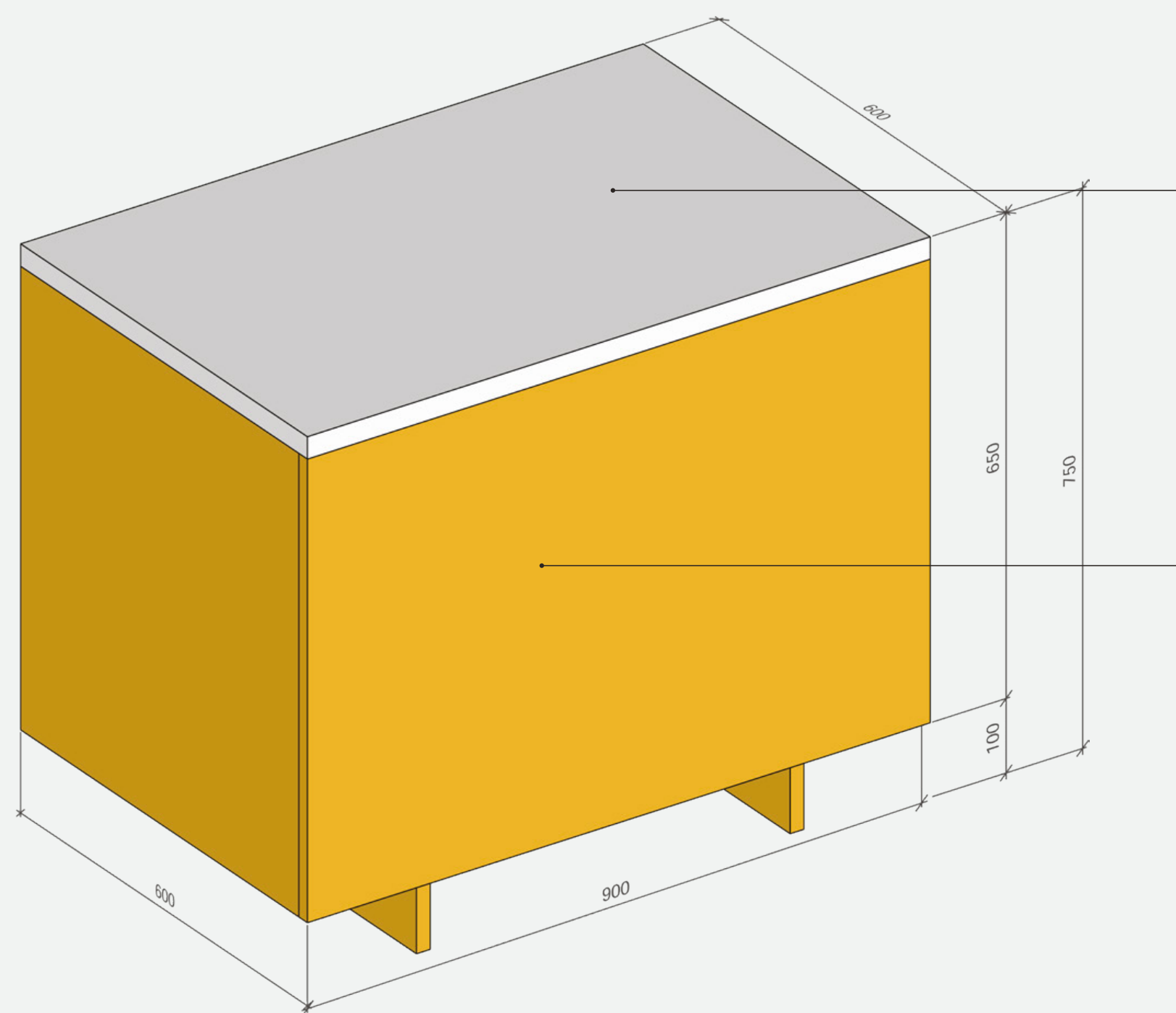
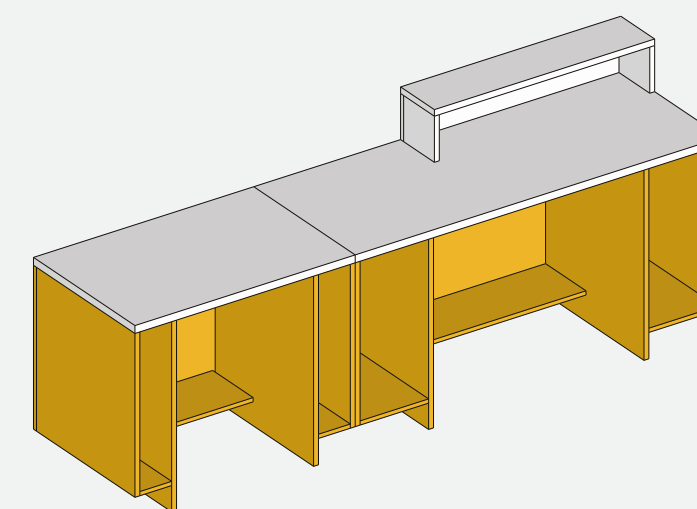
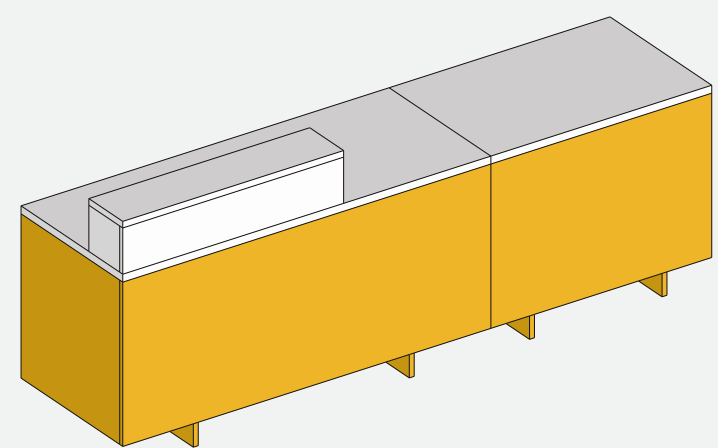

КОНТАКТНАЯ ПОВЕРХНОСТЬ  
ЛДСП 25 мм  
EGGER Белый Альпийский сплошной  
W1101 ST9

КОРПУС  
ЛДСП 16 мм,  
EGGER Жёлтый бриллиант U114 ST9

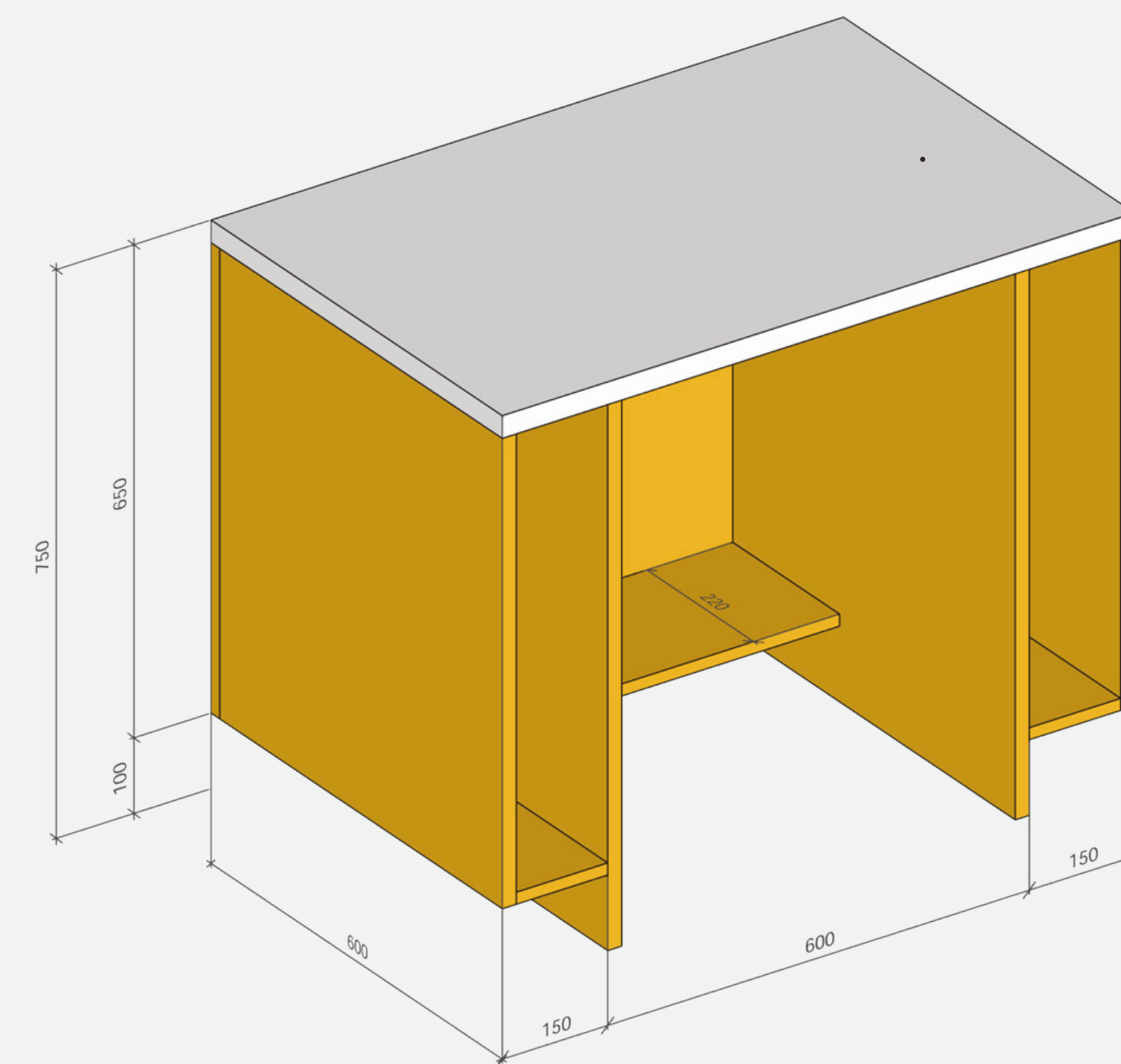

# Примерочные



# Примерочная.

## Ш×Г×В: 1200×1200×2500 мм

### Конструктив

Основной каркас — ЛДСП 25 мм, EGGER  
Диамант серый U963 ST9.

### Пуфик

Ш×Г×В: 400×400×400 мм.

### Штора

Серого цвета, шина — чёрного  
или серого цвета.

### Зеркало

Размер: 800×2000 мм.

Надпись:

«Хочется фото — хочется взять»

Шрифт YS Text Medium, размер 77 pt.

Иконка 63 мм.

На боковую поверхность наносится  
наклейка из ORACAL

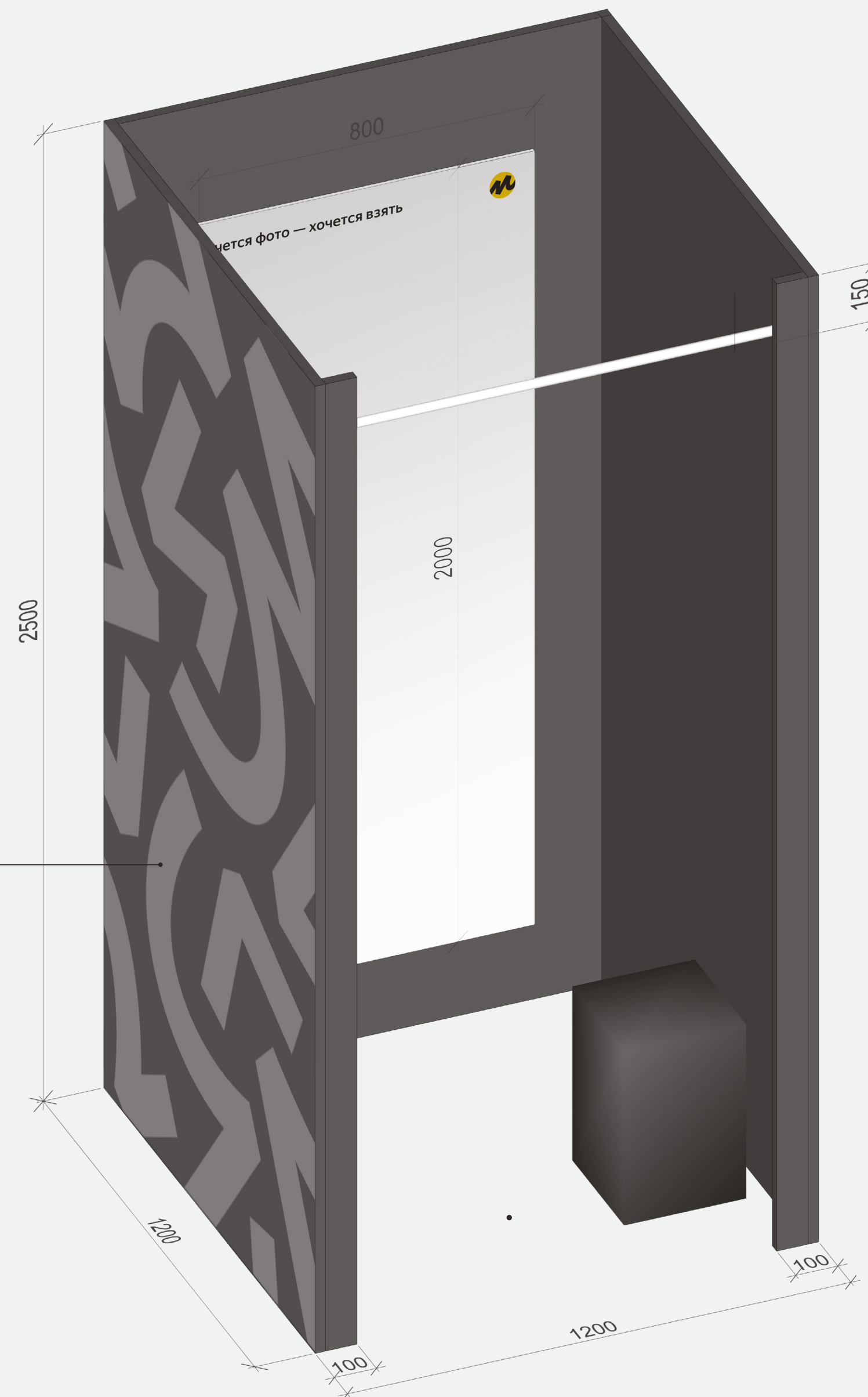

# Зона ожидания



**Клиентская зона**  
Открывайте, проверяйте,  
упаковывайте, помогайте  
нам стать лучше

# Скамья.

## Ш×Г×В: 1700×500×500 мм

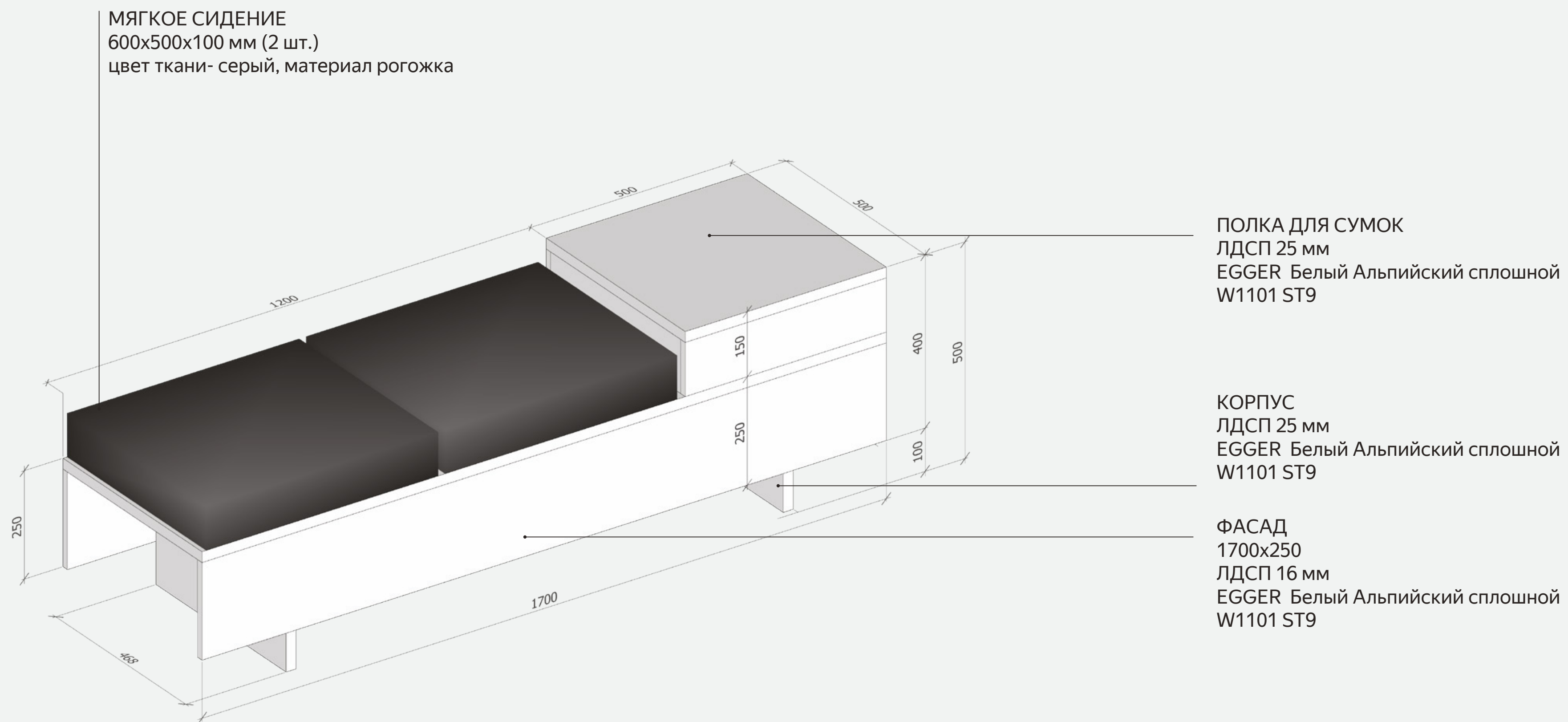



# Столик с зеркалом для обуви. Ш×Г×В: 500×500×500 мм

## КОНСТРУКТИВ

основной каркас - ЛДСП 16 мм, EGGER Жёлтый бриллиант U114 ST9

## Зеркало

Крепится внутрь под углом 20 градусов

## Куб двухсторонний

с обратной стороны зеркало размещается симметрично

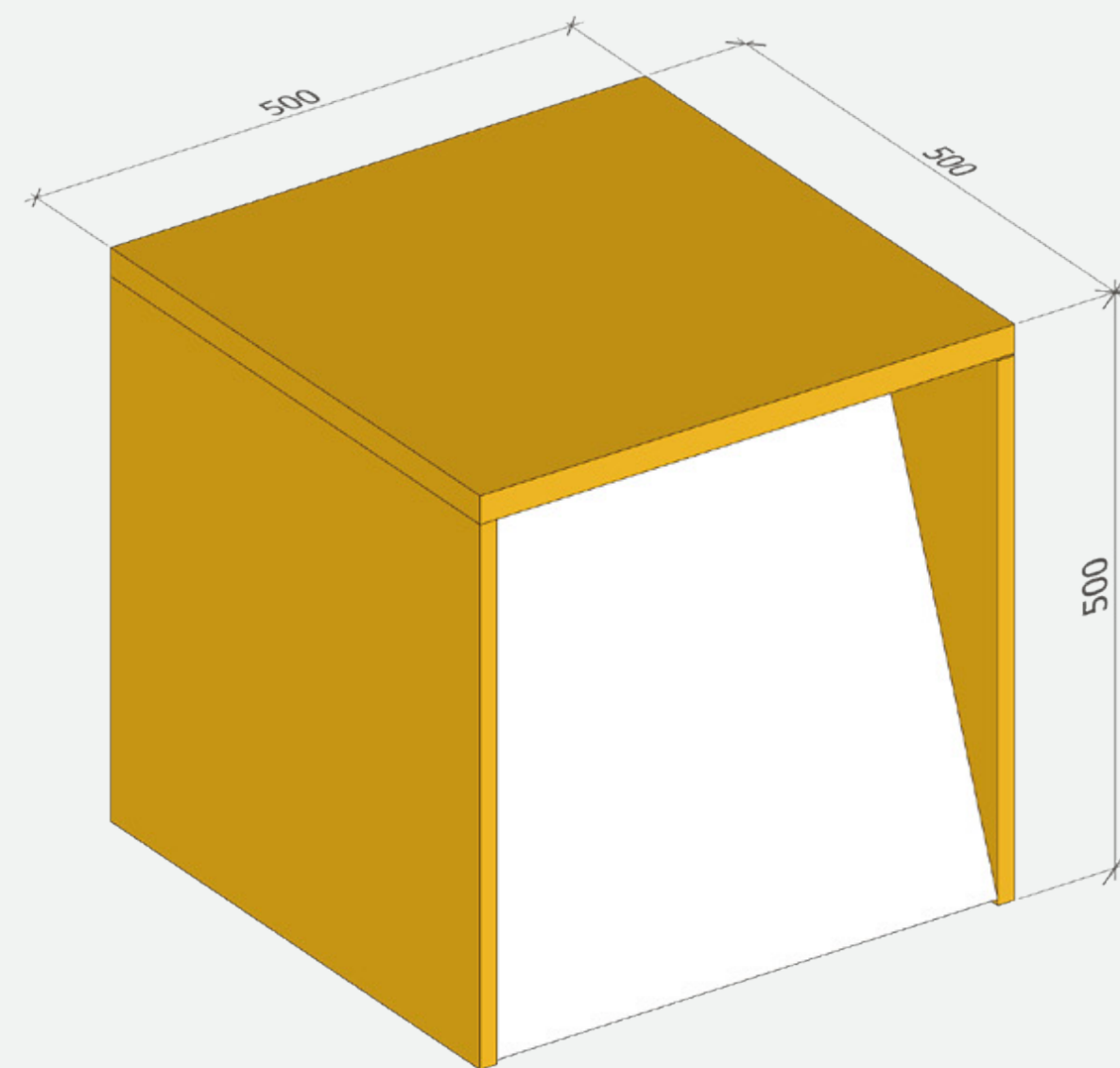

# Клиентская зона

## Клиентская зона

Открывайте, проверяйте,  
упаковывайте, помогайте  
нам стать лучше

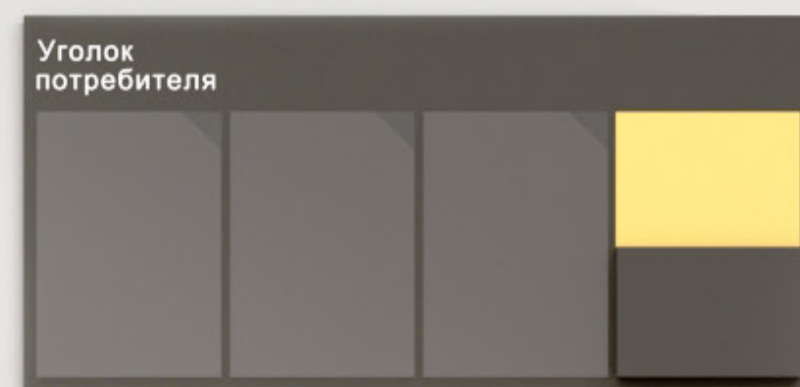

# Распаковка.

## Ш×Г×В: 1700×600×950 мм

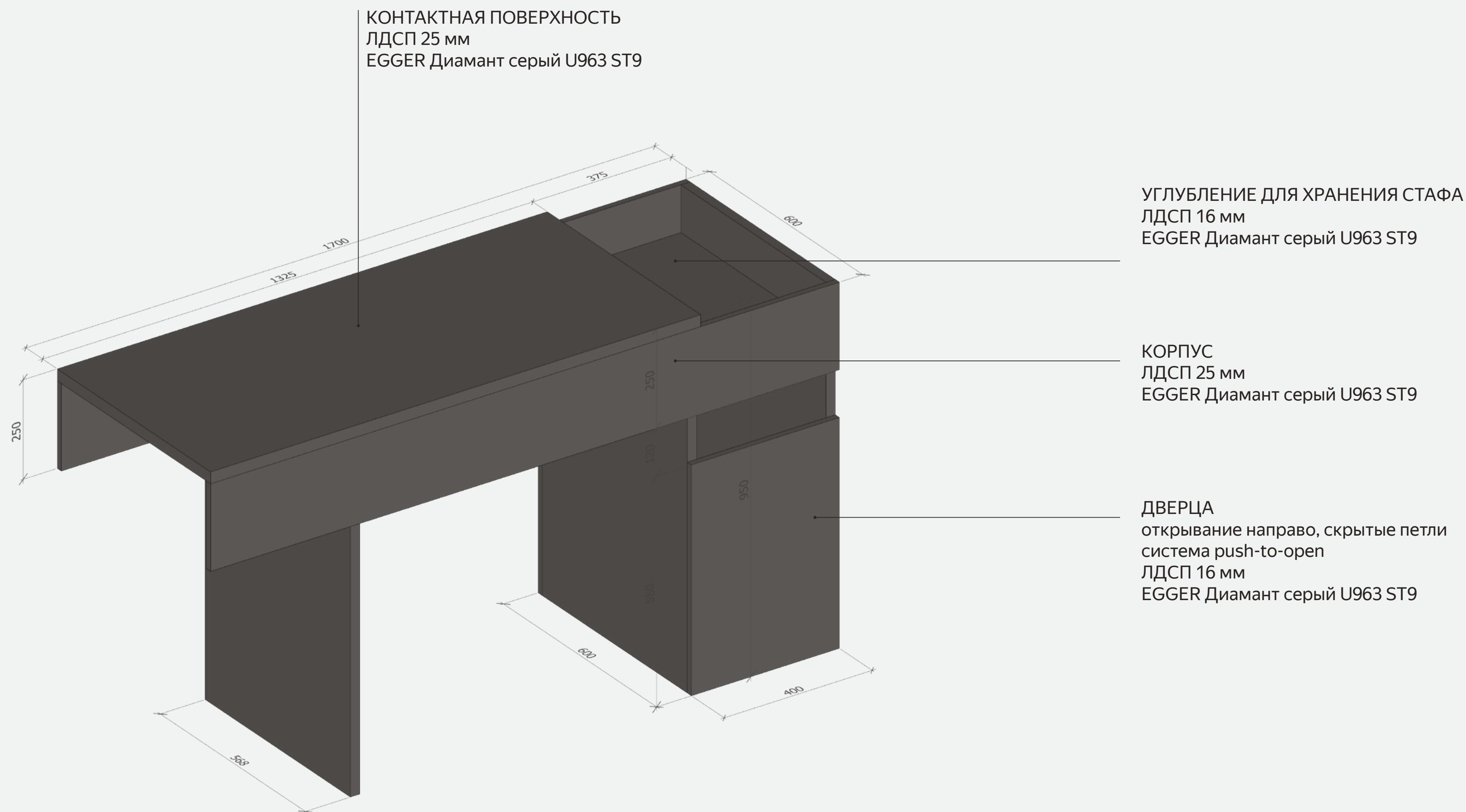

# Мебель

## Табурет для зоны распаковки

DALFRED ДАЛЬФРЕД, IKEA

Табурет барный, черный 63-74 см

Высота регулируется.



## Кресло для персонала

Бюрократ СН-535

Высота кресла от 82 до 94 см



# 03. Рекламные материалы

# Стенд информации

Стенд чёрного цвета с вкладышами для листов и коробом для книги жалоб и предложений.

## Размещение

В клиентской зоне над столешницей.

## Размер (ШxВ)

900×420 мм.

## Материалы и способ монтажа

Основа ПВХ 3 мм, чёрная. Три плоских кармана ПЭТ 0,5 мм, один объёмный карман из акрила 2 мм, фон у кармана из акрила выклейкой плёнкой Oracal 021 M. Шапка и надписи выклейкой плёнкой Oracal M White. Крепление стенда к стене: саморезы.

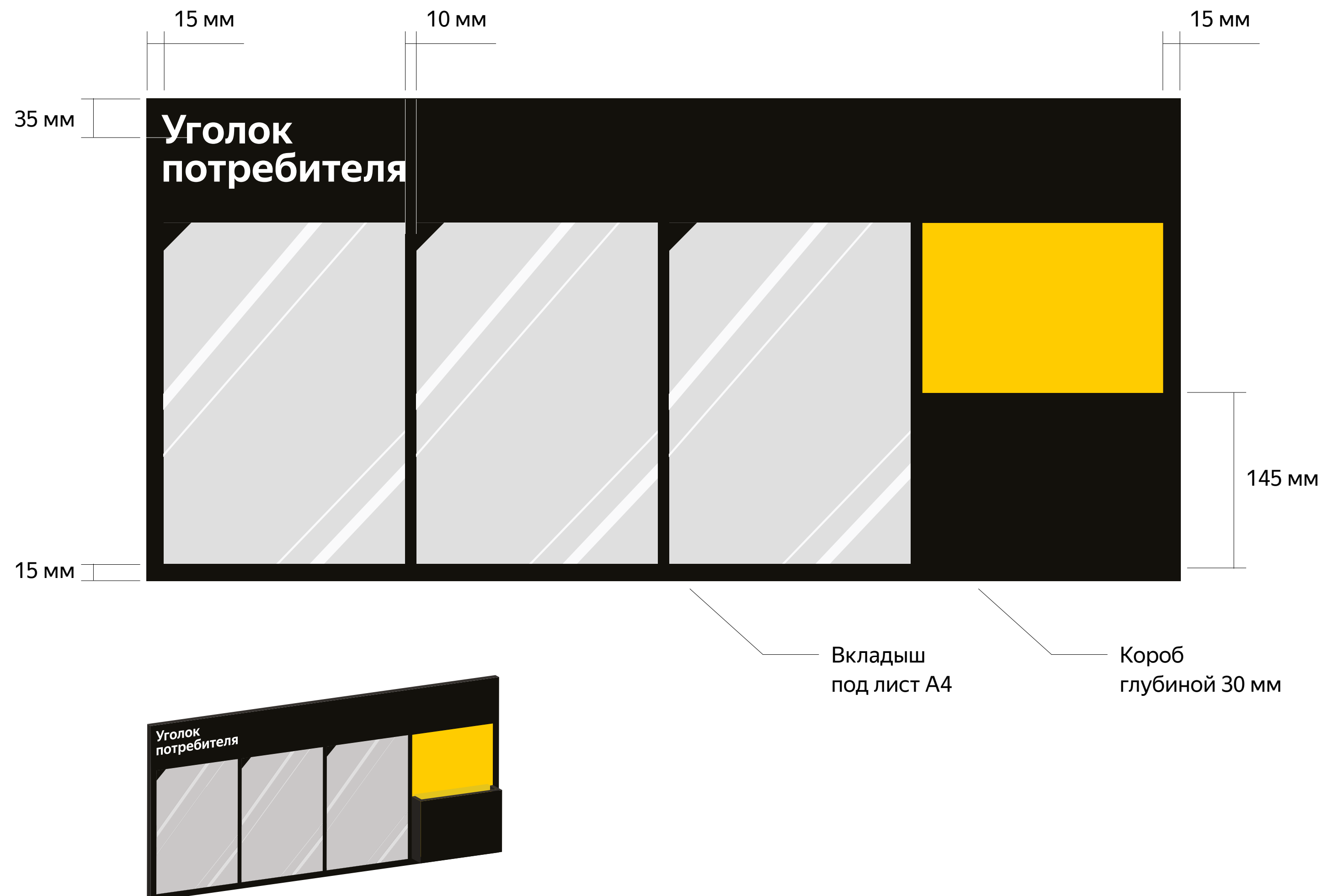

# Навигационная надпись

## Размещение

В клиентской зоне над столешницей.

## Размер

800×310 мм.

## Высота размещения

Высота от пола до верхней границы текста — 2000 мм.

## Материалы и способ монтажа

Самоклеющаяся плёнка: Oracal 070 M White, плоттерная резка, перенос с монтажной плёнки.

Акриловый пластик: 10 мм White, лазерная резка, монтаж жидкими гвоздями.

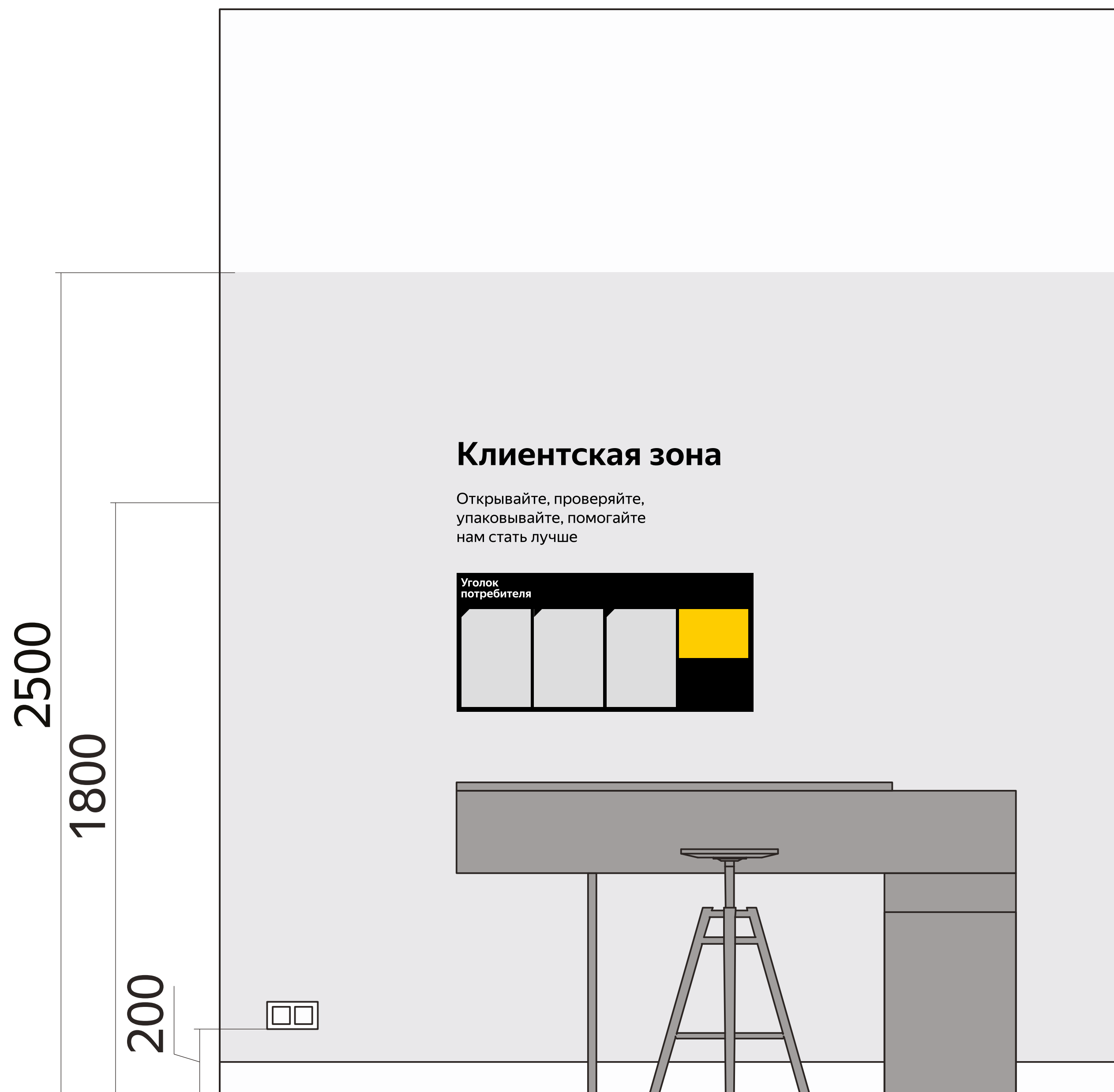

# Имиджевые постеры

**Размер**  
А1

**Высота размещения**  
Высота от пола до верхней границы  
постера — 2100 мм.

**Материалы и способ монтажа**  
Постеры размещаются на деревянных  
держателях. Цветная печать на пла-  
катной бумаге, крепление на двусто-  
ронний скотч.





# Монетница

Монетница пластиковая, двухэлементная под вставку рекламного стикера.

## Материал

Монетница из ударопрочного пластика, двухкомпонентная. Имеет 4 ножки с противоскользящими накладками.

Размер информационного поля:  
157x157 мм.

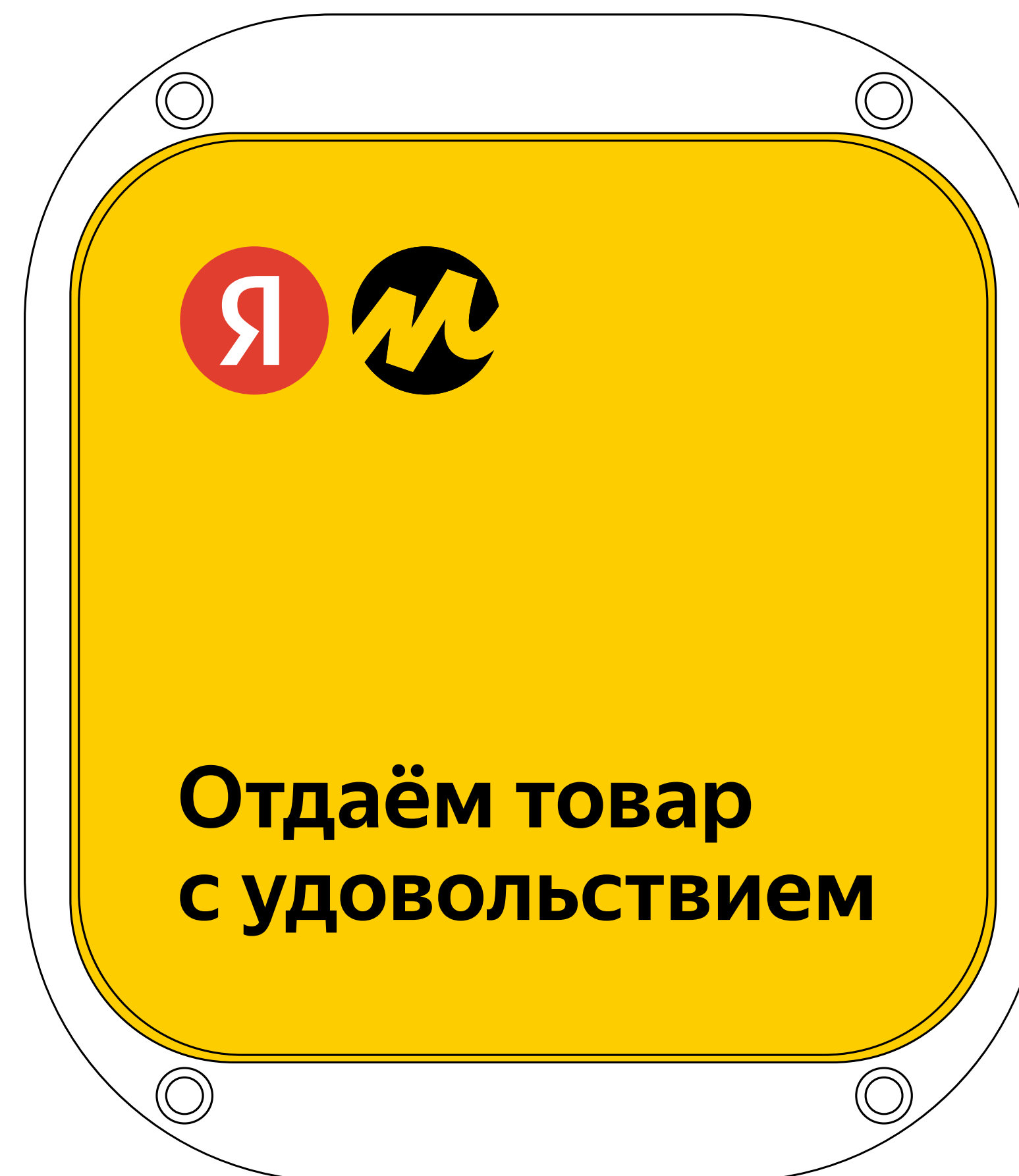

# Бейдж

## Размеры

70×40 мм.

Бейдж со сменным блоком внутри.

Цвет — фирменный жёлтый.

На лице — иконка (размер 13 мм).

## Имя сотрудника

Шрифт YS Text Medium, размер 19 pt.

## Материал

Двухслойный пластик с блоком для имени.

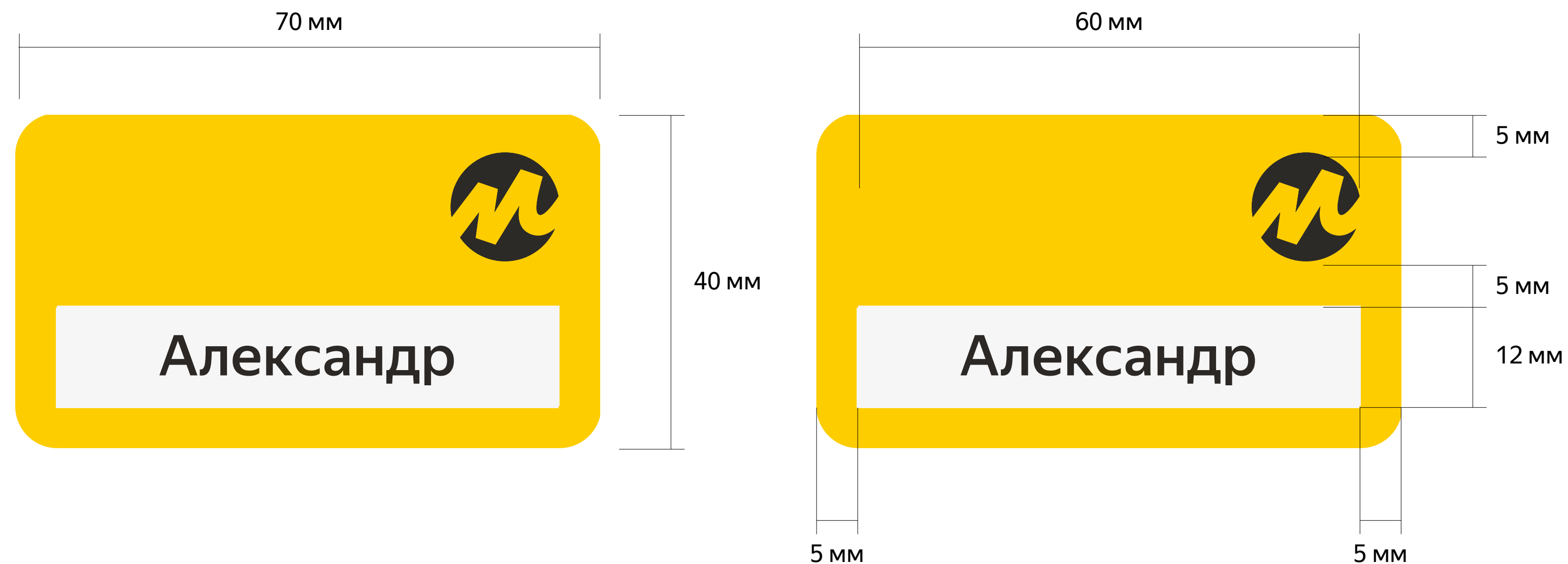

# Внешний вид сотрудника

## Рекомендуемая одежда

Однотонная, без крупных логотипов, иллюстраций или слоганов. Внешний вид должен быть опрятный, одежда должна закрывать плечи.

Верх: рубашка, худи, джемпер или футболка. Цвет — бежевый.

Низ: прямые штаны (брюки, джинсы и т. д.). Цвет — серый, чёрный, тёмно-синий.

Обувь: чистая, не броского цвета.



# Контакты

По всем вопросам обращайтесь  
[brandpvz@yandex-team.ru](mailto:brandpvz@yandex-team.ru)